

## Owner's Manual Portable Generator

**2 YEAR  
LIMITED  
WARRANTY**

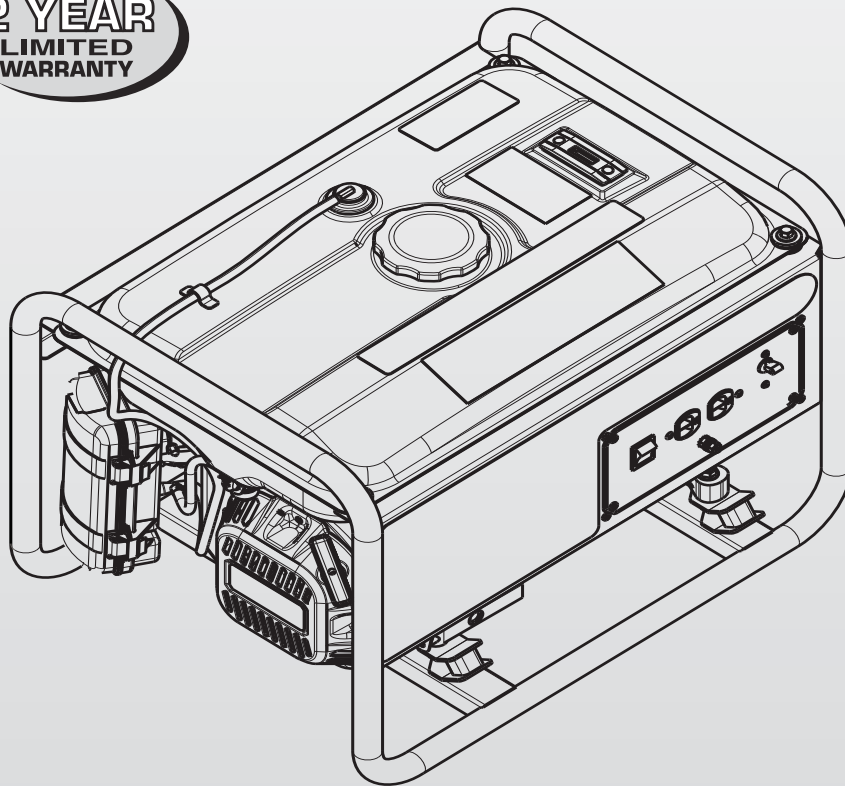

### **⚠ DANGER!**

- ⚠ DEADLY EXHAUST FUMES! ONLY use OUTSIDE far away from windows, doors and vents!**
- ⚠ NOT INTENDED FOR USE IN CRITICAL LIFE SUPPORT APPLICATIONS.**
- ⚠ SAVE this Manual. Provide this manual to any operator of the generator.**

# Table of Contents

<b>Frequently Asked Questions</b> .....	<b>1</b>	<b>Maintenance</b> .....	<b>10</b>
<b>Introduction</b> .....	<b>3</b>	3.1 Maintenance Schedule .....	10
<b>Read this Manual Thoroughly</b> .....	<b>3</b>	3.2 Product Specifications.....	10
<b>Safety Rules</b> .....	<b>3</b>	3.2.1 Generator Specifications .....	10
Standards Index .....	5	3.2.2 Engine Specifications .....	10
<b>General Information</b> .....	<b>6</b>	3.3 General Recommendations.....	11
1.1 Unpacking.....	6	3.3.1 Generator Maintenance .....	11
1.1.1 Accessory Parts .....	6	3.3.2 To Clean the Generator.....	11
<b>Operation</b> .....	<b>6</b>	3.3.3 Engine Maintenance.....	11
2.1 Know the Generator .....	6	3.3.4 Checking Oil level.....	11
2.2 Cord Sets and Connection Plugs .....	7	3.3.5 Changing the Oil.....	11
2.2.1 120 VAC Duplex Receptacle.....	7	3.3.6 Replacing the Spark Plug .....	11
2.3 How to Use the Generator .....	7	3.3.7 Spark Arrestor.....	12
2.3.1 Grounding the Generator .....	7	3.4 Service Air Filter .....	12
2.3.2 Connecting the Generator to a Building's Electrical System .....	8	3.5 Valve Clearance.....	12
2.3.3 Connecting Electrical Loads .....	8	3.6 General .....	12
2.4 Don't Overload the Generator.....	8	3.7 Long Term Storage.....	13
2.5 Wattage Reference Guide .....	8	3.8 Other Storage Tips .....	13
2.6 Before Starting the Generator .....	9	<b>Troubleshooting</b> .....	<b>14</b>
2.6.1 Adding Engine Oil.....	9	4.1 Troubleshooting Guide.....	14
2.6.2 Adding Gasoline.....	9		
2.7 To Start the Engine.....	10		
2.8 Stopping the Engine .....	10		
2.9 Low Oil Level Shutdown System .....	10		
2.9.1 Sensing Low Oil Level.....	10		

## WARNING!

### California Proposition 65

Engine exhaust and some of its constituents are known to the state of California to cause cancer, birth defects, and other reproductive harm.

## WARNING!

### California Proposition 65

This product contains or emits chemicals known to the state of California to cause cancer, birth defects, and other reproductive harm.

## NOTE:

This list of Frequently Asked Questions (FAQs) are the frequently asked questions pertaining to ALL portable models.

Some questions may not be applicable to the model covered in this publication.

## FUEL INFORMATION

---

### Q: What is the proper fuel to use in my generator?

A: We recommend regular unleaded gasoline. Do not use E85 gasoline or mix oil with gasoline. Premium grade fuel can be used, but is not required and will not improve performance or output.

### Q: What needs to be done to the fuel before extended storage?

A: Fuel that is not going to be used- even for short periods of time should be treated with fuel stabilizer to slow the rate of deterioration, gumming or varnish formation. Following the manufacturer's recommendations, treat the quantity of fuel remaining in the fuel tank. Open the fuel valve, start and operate the engine for 30 minutes. Close the fuel valve and operate until the engine stops. This circulates treated fuel through lines and carburetor. The fuel can be drained or left in the tank.

### Q: Can I convert my portable generator to run on a different fuel besides gasoline?

A: We do not offer any type of fuel conversion kit for our portable generators. Aftermarket conversion kits are available on the Internet. However, if a customer decides to convert the fuel using an aftermarket kit, the warranty is void.

### Q: Can I use any type of gasoline?

A: Gasoline with an octane rating of 87, with no more than 10% ethanol is preferred. Never use an E85 fuel or a mixture of oil and gasoline designated for two cycle engines. Utilizing a higher grade fuel will not yield any increase in power output.

### Q: The fuel capacity in my owner's manual seems incorrect.

A: The fuel capacity listed is the total interior volume for the fuel tank. Air space is required to allow for expansion of the gasoline during warmer temperatures. So the actual amount of gasoline that will fit in the tank is typically less than the stated fuel tank capacity.

### Q: How do I drain the fuel?

A: Actually, treating the fuel for storage is a better option. The treated fuel can then be left in the tank. Fuel can be removed through the fill opening using an automotive style siphon. Exercise all appropriate cautions when handling fuel.

## MAINTENANCE & OIL INFORMATION

---

### Q: I am out of the recommended oil, but I need to operate my generator. What are my options?

A: In an emergency, oil with an API rating of SH, SJ, SK, CF-4, ILSAC, GF-1, GF-2 or GF-4 can be used. It can be mineral, semi-synthetic or synthetic. Any of the following viscosities are permissible: SAE 5W-30, 10W-30, 10W-40, 20W-50, 30 or 40 weight. Change the oil as soon as possible using Generac oil, per the owner's manual recommendations.

### Q: If no dipstick is included on my model's engine. How do I know when I have put enough oil in my portable generator?

A: The customer should fill the oil to the bottom of the cap's threads on the crankcase. The oil should always be checked and filled when your engine has cooled completely.

### Q: Should I screw the oil cap/ dipstick all the way down when checking the oil level?

A: When checking the oil, the oil fill cap/ dipstick should be screwed in all the way. The oil level should be checked and filled when the engine has cooled completely.

### Q: The manual says the oil capacity is 1.7 quarts. When I add 1.7 quarts, it doesn't reach the threads on the crankcase.

A: Add enough oil to reach the bottom of the threads on the crankcase, even if it is more than the manual recommends.

## OPERATION

---

### Q: The hourmeter said it was time to service the air filter. After the service has been performed, does anything need to be done to the hourmeter?

A: The hourmeter will alert the owner continuously for one hour before and until one hour after scheduled maintenance has been reached. This includes oil changes (at 100 hours) or air filter service (at 200 hours). As hours of operation continue to accumulate, the hourmeter will automatically reset itself until the next 100 or 200 hour service interval is reached. See the Hourmeter section of your owner's manual for additional information. The hourmeter on some generator models have a reset button that allows the operator to move between maintenance intervals and reset intervals by holding the reset button for nine seconds. NOTE: Not all generator models have the reset button.

### Q: How do I adjust the valve clearance?

A: Valve clearance adjustment is critical to proper engine operation and requires special tools and training. Instructions are covered in the Valve Clearance Adjustment section of your owner's manual. However, if you are uncomfortable performing this service procedure, have your dealer maintain the generator's valve clearance at the intervals specified.

## Frequently Asked Questions

**Q: What do the Red and Blue colored dots on the extension cord receptacles mean?**

A: These indicate the need to balance the loads on the generator when adding electrical devices. For example, if you are adding two electrical devices, plug one into a red outlet and the other into a blue outlet rather than two red or two blue outlets. This will help balance the loads on the generator.

**NOTE:**

**This only applies to models with extension cords.**

**Q: Can I operate my generator in the rain?**

A: Portable generators should never be operated inside an enclosed space or contrary to any provision or warning contained in your Owner's Manual. However, portable generators are intended to be used during extreme weather and for the sensitive electronics on them, it is best if some sort of open covering can be used to protect it from direct rain or snow. Great options would be a car port or boat canopy with four open sides or a tarp hung from a tree. It is very important to provide adequate ventilation for the generator, so any sort of protection should be at least five feet from any side (including the top of the unit) while in use. Additionally, a portable generator should always be stored inside when not in use to prevent unnecessary wear and tear. **BE ADVISED**, the generator should **NEVER** be used in any enclosed space including, without limitation, a shed, home, garage, trailer or vehicle, even if the doors are left open, as this can be a serious fire hazard and carbon monoxide risk.

**Q: How long can I operate the generator? Does it need a "break"?**

A: Your generator can be operated continually. The highest priority is to maintain a proper oil level. Each time you add fuel, check the oil level as well. Add oil, if necessary, to keep the level at the upper mark on the dipstick. See the Checking Oil Level and Adding Fuel sections of your owner's manual for complete instructions on adding fuel and oil.

**Q: Is there anything special I need to do before I turn off my generator? Should I unplug my electrical devices?**

A: Yes, remove all loads before turning the generator off. First, turn off all appliances, lights and items being powered by the generator. Then, unplug the items from the generator's receptacles and allow the generator to cool. Once you've done this, it is safe to turn the generator off. **NEVER** turn the generator off while loads are applied. Refer to the Generator Loads section of your owner's manual for complete instructions on adding and removing electrical devices.

**Q: If the generator is being used, how do I connect or disconnect electrical devices?**

A: **NEVER** start or stop the generator's engine with running electrical devices plugged into the generator. When the generator is turned off, you can only connect electrical devices that are turned off. When the generator is turned on, you may connect electrical devices that are turned on or off.

**Q: Why do I need to ground my portable generator?**

A: Proper grounding of the generator, when used to back-up a buildings utility power, will prevent electrical shock in the event of a ground fault condition in the generator or connected electrical devices. Proper grounding also helps dissipate static electricity which often builds up in ungrounded devices. The National Electric Code requires that the frame and externally conductive parts of this generator be properly connected to an approved earth ground. Local electrical codes may also require proper grounding of the unit. For that purpose, connecting a No. 10 AWG (American Wire Gauge) stranded copper wire to the grounding lug and to an earth driven copper or brass grounding rod (electrode) provides adequate protection against electrical shock. However, local codes may vary widely. Consult with a local electrician for grounding requirements in the area.

**Q: How often should I start / operate my generator between outages?**

A: Generac recommends starting a generator once a month and running the unit for about 30 minutes. Starting the unit monthly will help make sure that the generator is ready to turn on in the event of an outage.

### **BATTERY INFORMATION**

**Q: How often do I have to charge the generator's battery?**

A: If the starter will not turn the engine over, charge the battery using the charger provided with your generator. The charger should be connected for no longer than 48 hours.

**Q: My generator's battery will no longer accept a charge. What is the procedure for replacing a battery?**

A: Complete battery replacement procedures can be found in the Battery Replacement section of your owner's manual.

**Q: How do I charge my portable generator's battery?**

A: Most portable generators do not charge their batteries when running. Two Generac GP models, the 15,000 and 17,500 and all electric start XP models charge their batteries while operating. Generac electric start generators, except those two GP models come with an external charger. The customer should charge the battery at least once a month for 24-48 hours in preparation for usage. If the battery is dead, most of the portables have a recoil backup (pull start). In emergency situations, the customer can charge the battery by plugging the charger cord into the receptacle on the generator while it is running. This is not recommended for typical operation.

## GENERAL INFORMATION

**Q: What are the decibel levels of portable generators?**

A: Our portable generators feature a low-tone muffler straight from the factory. We do not offer a kit or recommend making any changes to the generator or exhaust system, as that can void the warranty.

**Q: Can I add electric start to my pull start generator?**

A: Generac does not offer any kits or accessories to add electric start to a pull start generator. Making any changes can void the generator warranty.

**Q: Does my warranty cover travel/ pickup for my generator?**

A: No. The dealer will not come out to the customer or pick up the portable generator from the customer unless the customer has paid them to do so.

**Q: What is “idle control” and what does it offer the owner?**

A: Most of our portable generators do not have idle control. The engine will run at full speed in order to accept any immediate loads. Some of the new XP and XT models do offer idle control. The iX inverter series models have “eco-mode” which allows the engine to run at a lower speed.

## INTRODUCTION

Thank you for purchasing this model by Generac Power Systems, Inc. This model is a compact, high performance, air-cooled, engine driven generator designed to supply electrical power to operate electrical loads where no utility power is available or in place of utility due to a power outage.

## READ THIS MANUAL THOROUGHLY

If any portion of this manual is not understood, contact the nearest Authorized Dealer for starting, operating and servicing procedures.

The operator is responsible for proper and safe use of the equipment. We strongly recommend that the operator read this manual and thoroughly understand all instructions before using the equipment. We also strongly recommend instructing other users to properly start and operate the unit. This prepares them if they need to operate the equipment in an emergency.

The generator can operate safely, efficiently and reliably only if it is properly located, operated and maintained. Before operating or servicing the generator:

- Become familiar with and strictly adhere to all local, state and national codes and regulations.
- Study all safety warnings in this manual and on the product carefully.
- Become familiar with this manual and the unit before use.

The manufacturer cannot anticipate every possible circumstance that might involve a hazard. The warnings in this manual, and on tags and decals affixed to the unit are, therefore, not all inclusive. If using a procedure, work method or operating technique that the manufacturer does not specifically recommend, ensure that it is safe for others. Also make sure the procedure, work method or operating technique utilized does not render the generator unsafe.

THE INFORMATION CONTAINED HEREIN WAS BASED ON MACHINES IN PRODUCTION AT THE TIME OF PUBLICATION. GENERAC RESERVES THE RIGHT TO MODIFY THIS MANUAL AT ANY TIME.

## SAFETY RULES

Throughout this publication, and on tags and decals affixed to the generator, DANGER, WARNING, CAUTION and NOTE blocks are used to alert personnel to special instructions about a particular operation that may be hazardous if performed incorrectly or carelessly. Observe them carefully. Their definitions are as follows:

**▲ DANGER!**

**INDICATES A HAZARDOUS SITUATION OR ACTION WHICH, IF NOT AVOIDED, WILL RESULT IN DEATH OR SERIOUS INJURY.**

**▲ WARNING!**

**Indicates a hazardous situation or action which, if not avoided, could result in death or serious injury.**

**▲ CAUTION!**

**Indicates a hazardous situation or action which, if not avoided, could result in minor or moderate injury.**

**NOTE:**

**Notes contain additional information important to a procedure and will be found within the regular text body of this manual.**

These safety warnings cannot eliminate the hazards that they indicate. Common sense and strict compliance with the special instructions while performing the action or service are essential to preventing accidents.

# Safety Rules

Four commonly used safety symbols accompany the **DANGER**, **WARNING** and **CAUTION** blocks. The type of information each indicates is as follows:

 **This symbol points out important safety information that, if not followed, could endanger personal safety and/or property of others.**

 **This symbol points out potential explosion hazard.**

 **This symbol points out potential fire hazard.**

 **This symbol points out potential electrical shock hazard.**



## GENERAL HAZARDS

- NEVER operate in an enclosed area, in a vehicle, or indoors EVEN IF doors and windows are open.
- For safety reasons, the manufacturer recommends that the maintenance of this equipment is carried out by an Authorized Dealer. Inspect the generator regularly, and contact the nearest Authorized Dealer for parts needing repair or replacement.
- Operate generator only on level surfaces and where it will not be exposed to excessive moisture, dirt, dust or corrosive vapors.
- Keep hands, feet, clothing, etc., away from drive belts, fans, and other moving parts. Never remove any fan guard or shield while the unit is operating.
- Certain parts of the generator get extremely hot during operation. Keep clear of the generator until it has cooled to avoid severe burns.
- Do NOT operate generator in the rain.
- Do not alter the construction of the generator or change controls which might create an unsafe operating condition.
- Never start or stop the unit with electrical loads connected to receptacles AND with connected devices turned ON. Start the engine and let it stabilize before connecting electrical loads. Disconnect all electrical loads before shutting down the generator.

- Do not insert objects through unit's cooling slots.
- When working on this equipment, remain alert at all times. Never work on the equipment when physically or mentally fatigued.
- Never use the generator or any of its parts as a step. Stepping on the unit can stress and break parts, and may result in dangerous operating conditions from leaking exhaust gases, fuel leakage, oil leakage, etc.

### NOTE:

This generator is equipped with a spark arrestor muffler. The spark arrestor must be maintained in effective working order by the owner/ operator. In the State of California, a spark arrestor is required by law (Section 4442 of the California Public Resources Code). Other states may have similar laws. Federal laws apply on federal lands.

## EXHAUST & LOCATION HAZARDS

- Never operate in an enclosed area or indoors! NEVER use in the home, in a vehicle, or in partly enclosed areas such as garages, EVEN IF doors and windows are open! ONLY use outdoors and far from open windows, doors, vents, and in an area that will not accumulate deadly exhaust.

 <b>DANGER</b>	
<b>Using a generator indoors CAN KILL YOU IN MINUTES.</b>	
<b>Generator exhaust contains carbon monoxide. This is a poison you cannot see or smell.</b>	
	
<b>NEVER use inside a home or garage, EVEN IF doors and windows are open.</b>	
<b>Only use OUTSIDE and far away from windows, doors, and vents.</b>	

- The engine exhaust fumes contain carbon monoxide, which you cannot see or smell. This poisonous gas, if breathed in sufficient concentrations, can cause unconsciousness or even death.
- Adequate, unobstructed flow of cooling and ventilating air is critical to correct generator operation. Do not alter the installation or permit even partial blockage of ventilation provisions, as this can seriously affect safe operation of the generator. The generator MUST be operated outdoors.
- This exhaust system must be properly maintained. Do nothing that might render the exhaust system unsafe or in noncompliance with any local codes and/or standards.
- Always use a battery operated carbon monoxide alarm indoors, installed according to the manufacturer's instructions.
- If you start to feel sick, dizzy, or weak after the generator has been running, move to fresh air IMMEDIATELY. See a doctor, as you could have carbon monoxide poisoning.



## ELECTRICAL HAZARDS

- The generator produces dangerously high voltage when in operation. Avoid contact with bare wires, terminals, connections, etc., while the unit is running, even on equipment connected to the generator. Ensure all appropriate covers, guards and barriers are in place before operating the generator.
- Never handle any kind of electrical cord or device while standing in water, while barefoot or while hands or feet are wet. **DANGEROUS ELECTRICAL SHOCK MAY RESULT.**
- The National Electric Code (NEC) requires the frame and external electrically conductive parts of the generator be properly connected to an approved earth ground. Local electrical codes may also require proper grounding of the generator. Consult with a local electrician for grounding requirements in the area.
- Use a ground fault circuit interrupter in any damp or highly conductive area (such as metal decking or steel work).
- Do not use worn, bare, frayed or otherwise damaged electrical cord sets with the generator.
- Before performing any maintenance on the generator, disconnect the engine starting battery (if equipped) to prevent accidental start up. Disconnect the cable from the battery post indicated by a NEGATIVE, NEG or (-) first. Reconnect that cable last.
- In case of accident caused by electric shock, immediately shut down the source of electrical power. If this is not possible, attempt to free the victim from the live conductor. **AVOID DIRECT CONTACT WITH THE VICTIM.** Use a non-conducting implement, such as a rope or board, to free the victim from the live conductor. If the victim is unconscious, apply first aid and get immediate medical help.

## FIRE HAZARDS

- **Gasoline is highly FLAMMABLE and its vapors are EXPLOSIVE. Do not permit smoking, open flames, sparks or heat in the vicinity while handling gasoline.**
- Never add fuel while unit is running or hot. Allow engine to cool completely before adding fuel.
- **Never fill fuel tank indoors.** Comply with all laws regulating storage and handling of gasoline.
- **Do not overfill the fuel tank. Always allow room for fuel expansion.** If tank is over-filled, fuel can overflow onto a hot engine and cause FIRE or an EXPLOSION. Never store generator with fuel in tank where gasoline vapors might reach an open flame, spark or pilot light (as on a furnace, water heater or clothes dryer). FIRE or EXPLOSION may result. Allow unit to cool entirely before storage.
- Wipe up any fuel or oil spills immediately. Ensure that no combustible materials are left on or near the generator. Keep the area surrounding the generator clean and free from debris and keep a clearance of five (5) feet on all side to allow for proper ventilation of the generator.
- Do not insert objects through unit's cooling slots.
- **Do not** operate the generator if connected electrical devices overheat, if electrical output is lost, if engine or generator sparks or if flames or smoke are observed while unit is running.
- Keep a fire extinguisher near the generator at all times.

## STANDARDS INDEX

1. National Fire Protection Association (NFPA) 70: The NATIONAL ELECTRIC CODE (NEC) available from [www.nfpa.org](http://www.nfpa.org)
2. National Fire Protection Association (NFPA) 5000: BUILDING CONSTRUCTION AND SAFETY CODE available from [www.nfpa.org](http://www.nfpa.org)
3. International Building Code available from [www.iccsafe.org](http://www.iccsafe.org)
4. Agricultural Wiring Handbook available from [www.nerc.org](http://www.nerc.org), Rural Electricity Resource Council P.O. Box 309 Wilmington, OH 45177-0309
5. ASAE EP-364.2 Installation and Maintenance of Farm Standby Electric Power available from [www.asabe.org](http://www.asabe.org), American Society of Agricultural & Biological Engineers 2950 Niles Road, St. Joseph, MI 49085

This list is not all inclusive. Check with the Authority Having Local Jurisdiction (AHJ) for any local codes or standards which may be applicable to your jurisdiction.

# General Information

## 1.1 UNPACKING

- Remove all packaging material.
- Remove separate accessory box.
- Remove the generator from carton.

### 1.1.1 ACCESSORY PARTS

Check all contents. If any parts are missing or damaged, locate an authorized dealer at 1-888-436-3722.

- 1 - Owner's manual
- 1 - Oil SAE 30
- 3 - Product Registration Cards (English, Spanish, French)
- Spark Plug Wrench & Handle

## 2.1 KNOW THE GENERATOR

Read the Owner's Manual and Safety Rules before operating this generator.

Compare the generator to Figures 1 through 4 to become familiarized with the locations of various controls and adjustments. Save this manual for future reference.

1. **120 Volt AC, 20 Amp, Duplex Receptacle** – Supplies electrical power for the operation of 120 Volt AC, 20 Amp, single-phase, 60 Hz electrical lighting, appliance, tool and motor loads.
2. **Circuit Breaker (AC)** – Each receptacle is provided with a 1-pole, 15 amp circuit breaker to protect the generator against electrical overload.
3. **On/OFF Switch** – Controls the operation of the generator.
4. **Grounding Lug** – Ground the generator to an approved earth ground here. See "Grounding the Generator" for details.
5. **Air Filter** – Filters intake air as it is drawn into the engine.
6. **Choke Knob** – Used when starting a cold engine.
7. **Recoil Starter** – Use to start engine manually.
8. **Fuel Tank** – Tank holds 3.5 U.S. gallons of fuel.
9. **Gas Cap** – Fuel fill location.
10. **Fuel Gauge** – Shows fuel level in tank.

Figure 1 - Control Panel

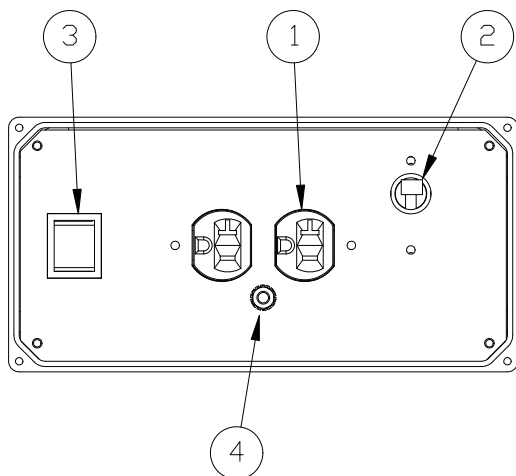

11. **Spark Arrestor** – Reduces fire hazard by containing sparks.
12. **Muffler** – Quiets the engine.
13. **Oil Check/Fill** – Check and fill oil here.
14. **Oil Drain Plug** – Used to drain engine oil.
15. **Fuel Shut Off** – Valve between fuel tank and carburetor.
16. **Roll Over Valve** - Passes fuel vapors to the carbon canister.
17. **Recovery Hose** - Installed between the engine air intake and the Roll Over Valve.

Figure 2 - Generator/Engine Controls

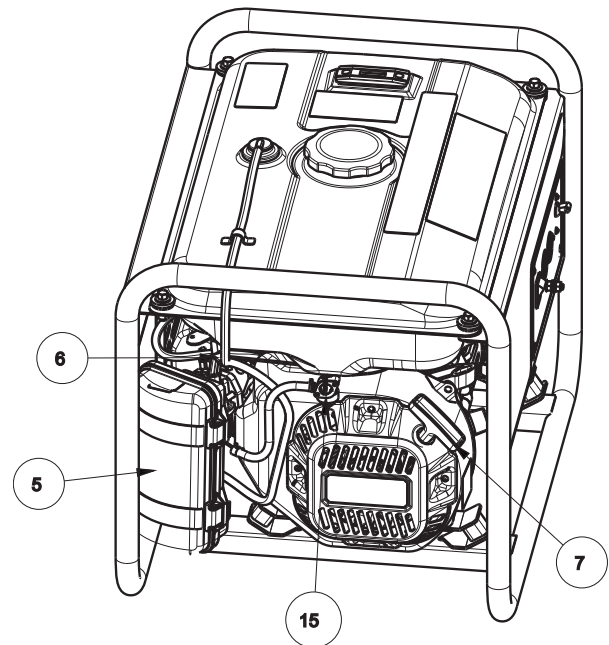

Figure 3 - Generator/Engine Controls

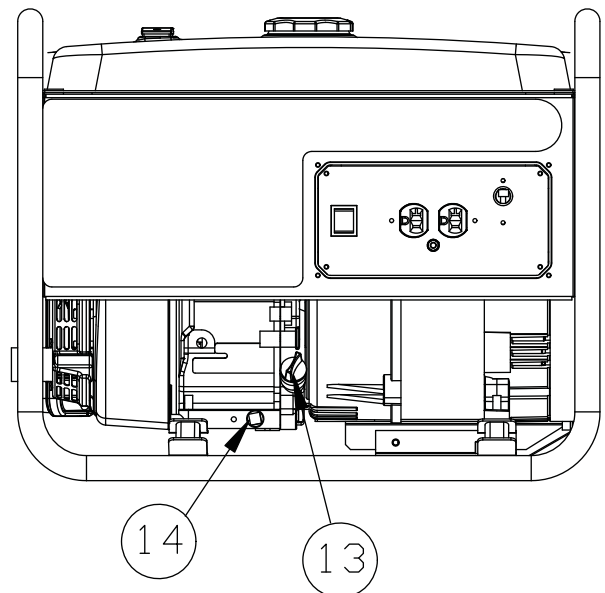
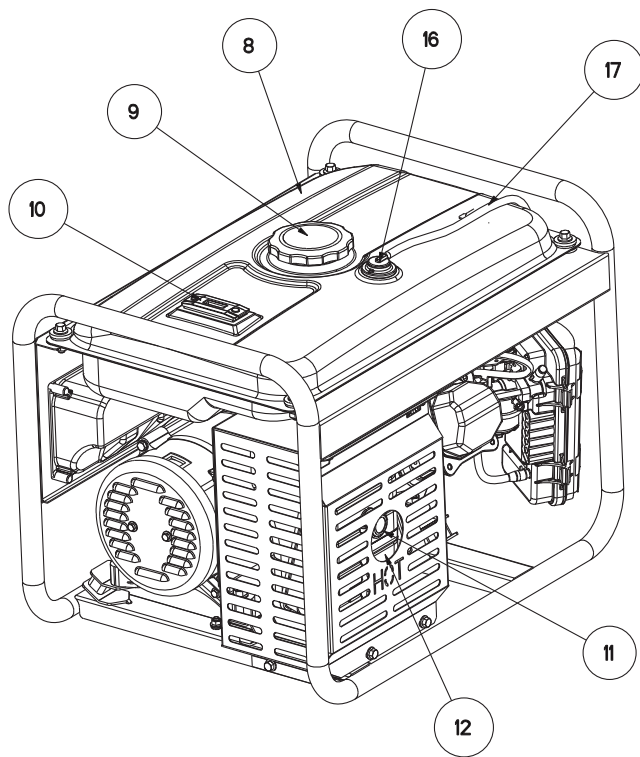





Figure 4 - Muffler



**!** Adequate, unobstructed flow of cooling and ventilating air is critical to correct generator operation. Do not alter the installation or permit even partial blockage of ventilation provisions, as this can seriously affect safe operation of the generator. The generator **MUST** be operated outdoors.

**!** This exhaust system must be properly maintained. Do nothing that might render the exhaust system unsafe or in noncompliance with any local codes and/or standards.

**!** Always use a battery operated carbon monoxide alarm indoors, installed according to the manufacturer's instructions.

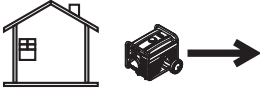
<b>⚠ DANGER</b>	
<b>Using a generator indoors CAN KILL YOU IN MINUTES.</b>	
Generator exhaust contains carbon monoxide. This is a poison you cannot see or smell.	
 <b>NEVER</b> use inside a home or garage, <b>EVEN IF</b> doors and windows are open.	 Only use <b>OUTSIDE</b> and far away from windows, doors, and vents.

## 2.2 CORD SETS AND CONNECTION PLUGS

### 2.2.1 120 VAC DUPLEX RECEPTACLE

This is a 120 Volt outlet protected against overload by a 15 Amp circuit breaker (Figure 7). 15 Amps of current may be drawn from each socket, however, total power drawn must be kept within data plate ratings. Use only high quality, well insulated, 3-wire grounded cord sets rated for 125 Volts at 20 Amps (or greater).

## 2.3 HOW TO USE THE GENERATOR

If there are any problems operating the generator, please call the generator helpline at 1-888-436-3722.

### **⚠ DANGER!**

**!** **Never operate in an enclosed area or indoors! NEVER use in the home, in a vehicle, or in partly enclosed areas such as garages, EVEN IF doors and windows are open! ONLY use outdoors and far from open windows, doors, vents, and in an area that will not accumulate deadly exhaust.**

**!** **The engine exhaust fumes contain carbon monoxide, which can you cannot see or smell. This poisonous gas, if breathed in sufficient concentrations, can cause unconsciousness or even death.**

### 2.3.1 GROUNDING THE GENERATOR

This generator has an equipment ground that connects the generator frame components to the ground terminals on the AC output receptacles (see NEC 250.34 (A) for explanation). This allows the generator to be used as a portable without grounding the frame of the generator as specified in NEC 250.34.

#### 2.3.1.1 SPECIAL REQUIREMENTS

There may be Federal or State Occupational Safety and Health Administration (OSHA) regulations, local codes, or ordinances that apply to the intended use of the generator.

Please consult a qualified electrician, electrical inspector, or the local agency having jurisdiction:

In some areas, generators are required to be registered with local utility companies.

If the generator is used at a construction site, there may be additional regulations which must be observed.

## 2.3.2 CONNECTING THE GENERATOR TO A BUILDING'S ELECTRICAL SYSTEM

When connecting directly to a building's electrical system, it is recommended that a manual transfer switch is used. Connections for a portable generator to a building's electrical system must be made by a qualified electrician and in strict compliance with all national and local electrical codes and laws.

**Figure 5 - Grounding the Generator**

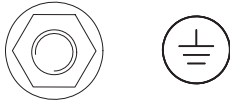

**NEUTRAL BONDED TO FRAME  
NEUTRO UNIDO A LA ESTRUCTURA  
NEUTRE MIS A'LA MASSE A'LA CARCASSE DU MOTEUR**

## 2.3.3 CONNECTING ELECTRICAL LOADS

**DO NOT** connect 240 Volt loads to 120 Volt receptacles. **DO NOT** connect 3-phase loads to the generator. **DO NOT** connect 50 Hz loads to the generator.

- Let engine stabilize and warm up for a few minutes after starting.
- Plug in and turn on the desired 120 Volt AC, single phase, 60 Hz electrical loads.
- Add up the rated watts (or amps) of all loads to be connected at one time. This total should not be greater than (a) the rated wattage/ampere capacity of the generator or (b) circuit breaker rating of the receptacle supplying the power. See "Don't Overload the Generator".

## 2.4 DON'T OVERLOAD THE GENERATOR

Overloading a generator in excess of its rated wattage capacity can result in damage to the generator and to connected electrical devices. Observe the following to prevent overloading the unit:

- Add up the total wattage of all electrical devices to be connected at one time. This total should NOT be greater than the generator's wattage capacity.
  - The rated wattage of lights can be taken from light bulbs. The rated wattage of tools, appliances and motors can usually be found on a data label or decal affixed to the device.
  - If the appliance, tool or motor does not give wattage, multiply volts times ampere rating to determine watts (volts x amps = watts).
  - Some electric motors, such as induction types, require about three times more watts of power for starting than for running. This surge of power lasts only a few seconds when starting such motors. Make sure to allow for high starting wattage when selecting electrical devices to connect to the generator:
    1. Figure the watts needed to start the largest motor.
    2. Add to that figure the running watts of all other connected loads.
- The Wattage Reference Guide is provided to assist in determining how many items the generator can operate at one time.

**NOTICE:**

**All figures are approximate. See data label on appliance for wattage requirements.**

## 2.5 WATTAGE REFERENCE GUIDE

Device	Running Watts
*Air Conditioner (12,000 Btu)	1700
*Air Conditioner (24,000 Btu)	3800
*Air Conditioner (40,000 Btu)	6000
Battery Charger (20 Amp)	500
Belt Sander (3")	1000
Chain Saw	1200
Circular Saw (6-1/2")	.800 to 1000
*Clothes Dryer (Electric)	5750
*Clothes Dryer (Gas)	700
*Clothes Washer	1150
Coffee Maker	1750
*Compressor (1 HP)	2000
*Compressor (3/4 HP)	1800
*Compressor (1/2 HP)	1400
Curling Iron	700
*Dehumidifier	650
Disc Sander (9")	1200
Edge Trimmer	500
Electric Blanket	400
Electric Nail Gun	1200
Electric Range (per element)	1500
Electric Skillet	1250
*Freezer	700
*Furnace Fan (3/5 HP)	875
*Garage Door Opener	.500 to 750
Hair Dryer	1200
Hand Drill	.250 to 1100
Hedge Trimmer	450
Impact Wrench	500
Iron	1200
*Jet Pump	800
Lawn Mower	1200
Light Bulb	100
Microwave Oven	.700 to 1000
*Milk Cooler	1100
Oil Burner on Furnace	300
Oil Fired Space Heater (140,000 Btu)	400
Oil Fired Space Heater (85,000 Btu)	225
Oil Fired Space Heater (30,000 Btu)	150
*Paint Sprayer, Airless (1/3 HP)	600
Paint Sprayer, Airless (handheld)	150
Radio	.50 to 200
*Refrigerator	700
Slow Cooker	200
*Submersible Pump (1-1/2 HP)	2800
*Submersible Pump (1 HP)	2000
*Submersible Pump (1/2 HP)	1500
*Sump Pump	.800 to 1050
*Table Saw (10")	.1750 to 2000
Television	.200 to 500
Toaster	.1000 to 1650
Weed Trimmer	500

\* Allow 3 times the listed watts for starting these devices.

## 2.6 BEFORE STARTING THE GENERATOR

Prior to operating the generator, engine oil and gasoline will need to be added, as follows:

### 2.6.1 ADDING ENGINE OIL

All oil should meet minimum American Petroleum Institute (API) Service Class SJ, SL or better. Use no special additives. Select the oil's viscosity grade according to the expected operating temperature (also see chart).

- Above 32 °F (0 °C), use SAE 30
- Between 40 °F and -10 °F (4 and -32 °C), use 10W-30
- Synthetic 5W-30 for all temperature ranges

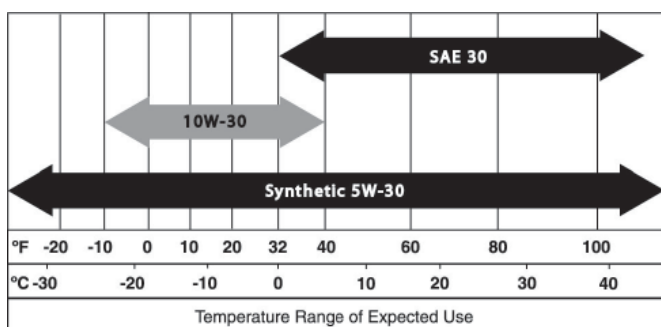

### ⚠ CAUTION!

⚠ Any attempt to crank or start the engine before it has been properly serviced with the recommended oil may result in an engine failure.

1. Place generator on a level surface (not to exceed 15° in any direction).
2. Clean area around oil fill and remove oil fill cap and dipstick.
3. Wipe dipstick clean.
4. Slowly fill engine with oil through the oil fill opening until it reaches the high mark on the dipstick (Figure 9). Stop filling occasionally to check oil level. **Be careful not to over fill.**
5. Install oil fill cap and finger tighten securely.
6. Check engine oil level before starting each time thereafter.

Figure 6 - Dipstick

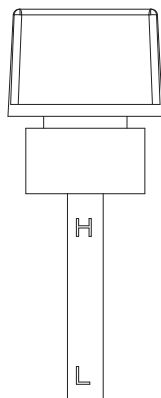

### 2.6.2 ADDING GASOLINE

#### ⚠ DANGER!

⚠ Gasoline is highly **FLAMMABLE** and its vapors are **EXPLOSIVE**. Never fill fuel tank indoors. Never fill fuel tank when engine is running or hot. Allow engine to cool entirely before filling fuel tank. Avoid spilling gasoline on **HOT** engine. **DO NOT** light a cigarette or smoke when filling the fuel tank.

#### ⚠ WARNING!

⚠ Do not overfill the fuel tank. Always leave room for fuel expansion. If the fuel tank is overfilled, fuel can overflow onto a **HOT** engine and cause **FIRE** or **EXPLOSION**.

1. Use regular **UNLEADED** gasoline with the generator engine. Do not use any gasoline with more than 10% added Ethanol, and never use E85 gasoline. Do not mix oil with gasoline.
2. Clean area around fuel fill cap, remove cap.
3. Slowly add unleaded regular gasoline to fuel tank. **Be careful not to overfill** (Figure 7).
4. Install fuel cap and wipe up any spilled gasoline.

Figure 7 - Fuel Tank

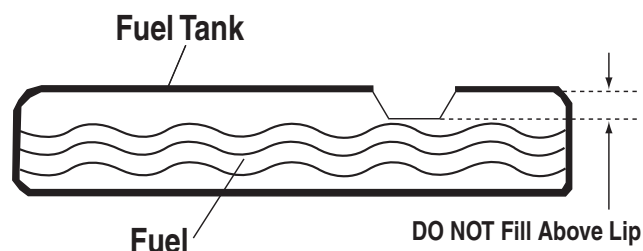

**IMPORTANT:** It is important to prevent gum deposits from forming in fuel system parts such as the carburetor, fuel hose or tank during storage. Alcohol-blended fuels (called gasohol, ethanol or methanol) can attract moisture, which leads to separation and formation of acids during storage. Acidic gas can damage the fuel system of an engine while in storage. To avoid engine problems, the fuel system should be emptied before storage of 30 days or longer. See the "Storage" section. Never use engine or carburetor cleaner products in the fuel tank as permanent damage may occur.

## 2.7 TO START THE ENGINE

### **⚠ WARNING!**

**⚠ Never start or stop engine with electrical devices plugged into the receptacles AND devices turned on.**

- See the KNOW THE GENERATOR section for component location.
- 1. Unplug all electrical loads from the unit's receptacles before starting the engine.
- 2. Make sure the unit is in a level position (not to exceed 15° in any direction).
- 3. OPEN the Fuel Shut-off Valve (Figure 11).
- 4. Turn engine ON/OFF switch to ON position (Figure 11).
- 5. Move engine CHOKE lever to the FULL CHOKE position (Figure 11).
- 6. To start engine, firmly grasp the recoil handle and pull slowly until increased resistance is felt. Pull rapidly up and away.
- 7. When engine starts, move choke lever to 1/2-CHOKE position until engine runs smoothly and then fully into RUN position. If engine falters, move choke back out to 1/2-CHOKE position until engine runs smoothly and then to RUN position.

### **NOTICE:**

**If engine fires, but does not continue to run, move choke lever to the START position and repeat starting instructions.**

## 2.8 STOPPING THE ENGINE

1. Shut off all loads, then unplug the electrical loads from generator panel receptacles. Never start or stop the engine with electrical devices plugged in and turned on.
2. Let engine run at no-load for several minutes to stabilize the internal temperatures of engine and generator.
3. Move ON/OFF switch to OFF position.
4. Close fuel valve.

## 2.9 LOW OIL LEVEL SHUTDOWN SYSTEM

The engine is equipped with a low oil level sensor that shuts down the engine automatically when the oil level drops below a specified level. If the engine shuts down by itself and the fuel tank has enough gasoline, check engine oil level.

### 2.9.1 SENSING LOW OIL LEVEL

If the system senses a low oil level during operation, the engine shuts down. The engine will not run until the oil has been refilled to the proper level.

## 3.1 MAINTENANCE SCHEDULE

Follow the calendar intervals. More frequent service is required when operating in adverse conditions noted below.

Check Oil Level	At Each Use
Change Oil ¥	*Every 50 Hours
Check Valve Clearance	***Every Season
Service Air Filter	**Every 25 Hours
Replace Spark Plug	****Every 100 Hours

¥ Change oil after first 20 hours of operation.

\* Change oil every month when operating under heavy load or in high temperatures.

\*\* Clean more often under dirty or dusty operating conditions. Replace air filter parts if they cannot be adequately cleaned.

\*\*\* Check valve clearance and adjust if necessary after first 50 hours of operation and every 100 hours thereafter.

\*\*\*\* Clean and re-gap spark plug every 50 hours.

## 3.2 PRODUCT SPECIFICATIONS

### 3.2.1 GENERATOR SPECIFICATIONS

Rated Power .....	1.8 kW**
Surge Power .....	2.05 kW
Rated AC Voltage .....	120
Rated Current.....	15 Amps**
Rated Frequency.....	60 Hz @ 3600 RPM
Phase .....	Single Phase
Operating Temperature Range.....	0 °F (-17 °C) to 110 °F (43 °C)*

\* When operated above 77 °F (25 °C), there may be a decrease in power.

\*\* Maximum wattage is subject to, and limited by, such factors as fuel Btu content, ambient temperature, altitude, engine condition, etc.. Maximum power decreases about 3.5% for each 1,000 feet above sea level; and will also decrease about 1% for each 6 °C (10 °F) above 16 °C (60 °F) ambient temperature.

### 3.2.2 ENGINE SPECIFICATIONS

Displacement.....	163 cc
Spark Plug Type .....	F6TC, NGK BP6IS or Champion RN11YC
Spark Plug Gap .....	0.030 inch or (0.76 mm)
Gasoline Capacity .....	13.25 L (3.5 U.S. gallons)
Oil Type.....	See Chart in "Before Starting the Generator" Section
Oil Capacity .....	0.6 L (0.634 Qts.)
Run Time .....	10.5 Hours at 1/2 Load
Class II Emission Certified*	

\* The engine manufacturer must warrant the emission control system for a period of two years. This warranty coverage is in addition to the warranty provided by Generac, and may cover the engine even if Generac's warranty does not.

### 3.3 GENERAL RECOMMENDATIONS

The warranty of the generator does not cover items that have been subjected to operator abuse or negligence. To receive full value from the warranty, the operator must maintain the generator as instructed in this manual.

Some adjustments will need to be made periodically to properly maintain the generator.

All adjustments in the Maintenance section of this manual should be made at least once each season. Follow the requirements in the "Maintenance Schedule".

#### NOTICE:

**Once a year replace the spark plug and replace the air filter. A new spark plug and clean air filter assure proper fuel-air mixture and help the engine run better and last longer.**

#### 3.3.1 GENERATOR MAINTENANCE

Generator maintenance consists of keeping the unit clean and dry. Operate and store the unit in a clean dry environment where it will not be exposed to excessive dust, dirt, moisture or any corrosive vapors. Cooling air slots in the generator must not become clogged with snow, leaves, or any other foreign material.

Check the cleanliness of the generator frequently and clean when dust, dirt, oil, moisture or other foreign substances are visible on its exterior surface.

#### ▲ CAUTION!

**▲ Never insert any object or tool through the air cooling slots, even if the engine is not running.**

#### NOTICE:

**DO NOT use a garden hose to clean generator. Water can enter the engine fuel system and cause problems. In addition, if water enters the generator through cooling air slots, some water will be retained in voids and crevices of the rotor and stator winding insulation. Water and dirt buildup on the generator internal windings will eventually decrease the insulation resistance of these windings.**

#### 3.3.2 TO CLEAN THE GENERATOR

- Use a damp cloth to wipe exterior surfaces clean.
- A soft, bristle brush may be used to loosen caked on dirt, oil, etc.
- A vacuum cleaner may be used to pick up loose dirt and debris.
- Low pressure air (not to exceed 25 psi) may be used to blow away dirt. Inspect cooling air slots and openings on the generator. These openings must be kept clean and unobstructed.

### 3.3.3 ENGINE MAINTENANCE

#### ▲ WARNING!

**▲ When working on the generator, always disconnect the spark plug wire from spark plug and keep wire away from spark plug.**

#### 3.3.4 CHECKING OIL LEVEL

See the "Before Starting the Generator" section for information on checking the oil level. The oil level should be checked before each use, or at least every eight hours of operation. Keep the oil level maintained (Figure 6).

#### 3.3.5 CHANGING THE OIL

Change the oil after the first 20 hours of operation, then every 50 hours thereafter. If running this unit under dirty or dusty conditions, or in extremely hot weather, change the oil more often.

#### ▲ CAUTION!

**▲ Hot oil may cause burns. Allow engine to cool before draining oil. Avoid prolonged or repeated skin exposure with used oil. Thoroughly wash exposed areas with soap.**

**Use the following instructions to change the oil after the engine cools down:**

1. See the KNOW THE GENERATOR section for component location.
2. Clean area around oil drain plug.
3. Remove oil drain plug from engine and oil fill plug to drain oil completely into a suitable container.
4. When oil has completely drained, install oil drain plug and tighten securely.
5. Fill engine with recommended oil. (See "Before Starting the Generator" for oil recommendations).
6. Wipe up any spilled oil.
7. Dispose of used oil at a proper collection center.

#### 3.3.6 REPLACING THE SPARK PLUG

Use spark plug F6TC, NGK BP6IS or Champion RN11YC. **Replace the plug once each year.** This will help the engine start easier and run better.

1. Stop the engine and pull the spark plug wire off of the spark plug.
2. Clean the area around the spark plug and remove it from the cylinder head.
3. Set the spark plug's gap to 0.76 mm (0.030 in.). Install the correctly gapped spark plug into the cylinder head and torque to 15 ft/lbs. (Figure 8).



**Figure 8 - Spark Plug Gap**

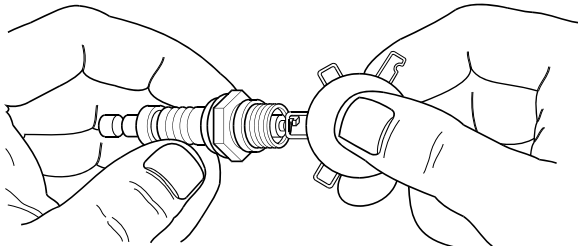

### 3.3.7 SPARK ARRESTOR

The engine exhaust muffler has a spark arrestor screen. Inspect and clean the screen at least once each year (Figure 9). If unit is used regularly, inspect and clean more often.

**NOTICE:**

If using the generator on any forest-covered, brush-covered or grass-covered unimproved land, it must be equipped with a spark arrestor. The spark arrestor must be maintained in good condition by the owner/operator.

**Clean and inspect the spark arrestor as follows:**

1. Remove clamp and spark arrestor from muffler.
2. Inspect screen and replace if torn, perforated or otherwise damaged. DO NOT USE a defective screen. If screen is not damaged, clean it with commercial solvent.
3. Replace the spark arrestor and clamp.

**Figure 9 - Spark Arrestor**

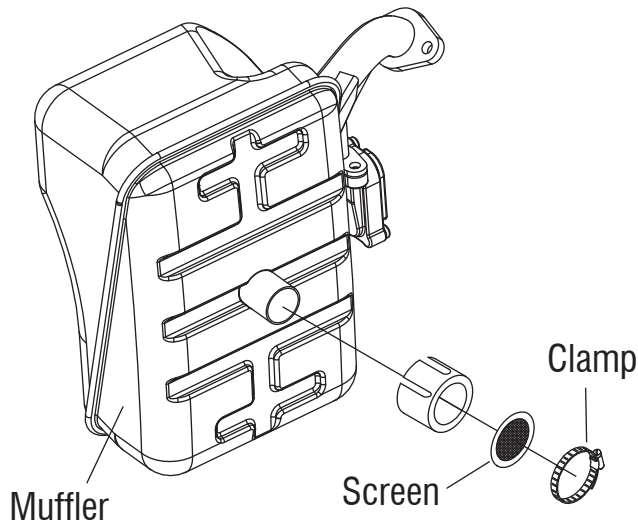

### 3.4 SERVICE AIR FILTER

The engine will not run properly and may be damaged if using a dirty air filter. Clean the air filter every 25 hours (Figure 10). Clean or replace more often if operating under dusty conditions.

1. Remove air filter cover.
2. Wash in soapy water. Squeeze filter dry in clean cloth (DO NOT TWIST).
3. Clean air filter cover before re-installing it.

**Figure 10 - Air Filter**

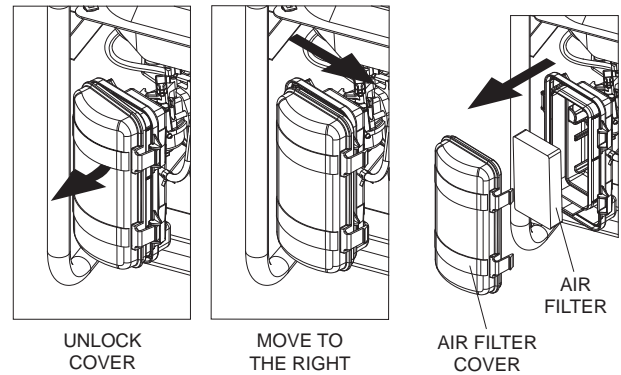

### 3.5 VALVE CLEARANCE

- Intake —  $0.10 \pm 0.02$  mm (cold), (0.004 ± 0.001 in)
- Exhaust —  $0.15 \pm 0.02$  mm (cold) (0.006 ± 0.001 in)

**After the first 50 hours of operation, check the valve clearance in the engine and adjust if necessary.**

**Important:** If feeling uncomfortable about doing this procedure or the proper tools are not available, please take the generator to the nearest service center to have the valve clearance adjusted. This is a very important step to ensure longest life for the engine.

### 3.6 GENERAL

The generator should be started at least once every 30 days and be allowed to run at least 30 minutes. If this cannot be done and the unit must be stored for more than 30 days, use the following information as a guide to prepare it for storage.

**⚠ WARNING!**

**⚠ NEVER store engine with fuel in tank indoors or in enclosed, poorly ventilated areas where fumes may reach an open flame, spark or pilot light as on a furnace, water heater, clothes dryer or other gas appliance.**

### 3.7 LONG TERM STORAGE

It is important to prevent gum deposits from forming in essential fuel system parts such as the carburetor, fuel hose or tank during storage. Also, experience indicates that alcohol-blended fuels (called gasohol, ethanol or methanol) can attract moisture, which leads to separation and formation of acids during storage. Acidic gas can damage the fuel system of an engine while in storage.

To avoid engine problems, the fuel system should be emptied before storage of 30 days or longer, as follows:

1. Add a quality gasoline stabilizer to the fuel per the manufacturer's specifications, and run the unit for 10-15 minutes.
2. After engine cools down, remove all gasoline from the fuel tank. Use a commercially available, non-conductive vacuum siphon.

#### **⚠ DANGER!**

**⚠ Drain fuel into approved container outdoors, away from open flame. Be sure engine is cool. Do not smoke.**

3. Start and run engine until engine stops from lack of fuel.
4. After engine cools down, drain oil from engine. Refill with recommended grade.
5. Remove spark plug and pour about 1/2 oz (15 ml) of engine oil into the cylinder. Cover spark plug hole with rag. Pull the recoil starter a couple times to lubricate the piston rings and cylinder bore. A fogging agent can also be used in the place of oil.

#### **⚠ CAUTION!**

**⚠ Avoid spray from spark plug hole when cranking engine.**

6. Install and tighten spark plug. Do not connect spark plug wire.
7. Clean the generator outer surfaces. Check that cooling air slots and openings on generator are open and unobstructed.
8. Store the unit in a clean, dry place.

### 3.8 OTHER STORAGE TIPS

- Do not store gasoline from one season to another.
- Replace the gasoline can if it starts to rust. Rust and/or dirt in the gasoline will cause problems with the carburetor and fuel system.
- If possible, store the unit indoors and cover it to give protection from dust and dirt. **BE SURE TO EMPTY THE FUEL TANK.**
- If it is not practical to empty the fuel tank and the unit is to be stored for some time, use a commercially available fuel stabilizer added to the gasoline to increase the life of the gasoline.
- Cover the unit with a suitable protective cover that does not retain moisture.

#### **⚠ WARNING!**

**⚠ NEVER cover the generator while engine and exhaust area are warm.**

# Troubleshooting

## 4.1 TROUBLESHOOTING GUIDE

PROBLEM	CAUSE	CORRECTION
<b>Engine is running, but no AC output is available.</b>	<ol style="list-style-type: none"> <li>1. Circuit breaker is open.</li> <li>2. Poor connection or defective cord set.</li> <li>3. Connected device is bad.</li> <li>4. Fault in generator.</li> </ol>	<ol style="list-style-type: none"> <li>1. Reset circuit breaker.</li> <li>2. Check and repair.</li> <li>3. Connect another device that is in good condition.</li> <li>4. Contact Authorized Service Facility.</li> </ol>
<b>Engine runs good but bogs down when loads are connected.</b>	<ol style="list-style-type: none"> <li>1. Short circuit in a connected load.</li> <li>2. Generator is overloaded.</li> <li>3. Engine speed is too slow.</li> <li>4. Shorted generator circuit.</li> </ol>	<ol style="list-style-type: none"> <li>1. Disconnect shorted electrical load.</li> <li>2. See "Don't Overload the Generator" .</li> <li>3. Contact Authorized Service Facility.</li> <li>4. Contact Authorized Service Facility.</li> </ol>
<b>Engine will not start; or starts and runs rough.</b>	<ol style="list-style-type: none"> <li>1. Dirty air filter.</li> <li>2. Out of gasoline.</li> <li>3. Stale gasoline.</li> <li>4. Spark plug wire not connected to spark plug.</li> <li>5. Bad spark plug.</li> <li>6. Water in gasoline.</li> <li>7. Over-choking.</li> <li>8. Low oil level.</li> <li>9. Excessive rich fuel mixture.</li> <li>10. Intake valve stuck open or closed.</li> <li>11. Engine has lost compression.</li> </ol>	<ol style="list-style-type: none"> <li>1. Clean or replace air filter.</li> <li>2. Fill fuel tank.</li> <li>3. Drain fuel tank and fill with fresh fuel.</li> <li>4. Connect wire to spark plug.</li> <li>5. Replace spark plug.</li> <li>6. Drain fuel tank; fill with fresh fuel.</li> <li>7. Put choke knob to <b>No Choke</b> position.</li> <li>8. Fill crankcase to proper level.</li> <li>9. Contact Authorized Service Facility.</li> <li>10. Contact Authorized Service Facility.</li> <li>11. Contact Authorized Service Facility.</li> </ol>
<b>Engine shuts down during operation.</b>	<ol style="list-style-type: none"> <li>1. Out of gasoline.</li> <li>2. Low oil level.</li> <li>3. Fault in engine.</li> </ol>	<ol style="list-style-type: none"> <li>1. Fill fuel tank.</li> <li>2. Fill crankcase to proper level.</li> <li>3. Contact Authorized Service Facility.</li> </ol>
<b>Engine lacks power.</b>	<ol style="list-style-type: none"> <li>1. Load is too high.</li> <li>2. Dirty air filter.</li> <li>3. Engine needs to be serviced.</li> </ol>	<ol style="list-style-type: none"> <li>1. See "Don't Overload the Generator".</li> <li>2. Replace air filter.</li> <li>3. Contact Authorized Service Facility.</li> </ol>
<b>Engine "hunts" or falters.</b>	<ol style="list-style-type: none"> <li>1. Choke is opened too soon.</li> <li>2. Carburetor is running too rich or too lean.</li> </ol>	<ol style="list-style-type: none"> <li>1. Move choke to halfway position until engine runs smoothly.</li> <li>2. Contact Authorized Service Facility.</li> </ol>

## Manual del propietario Generador portátil

2 AÑOS  
GARANTÍA  
LIMITADA

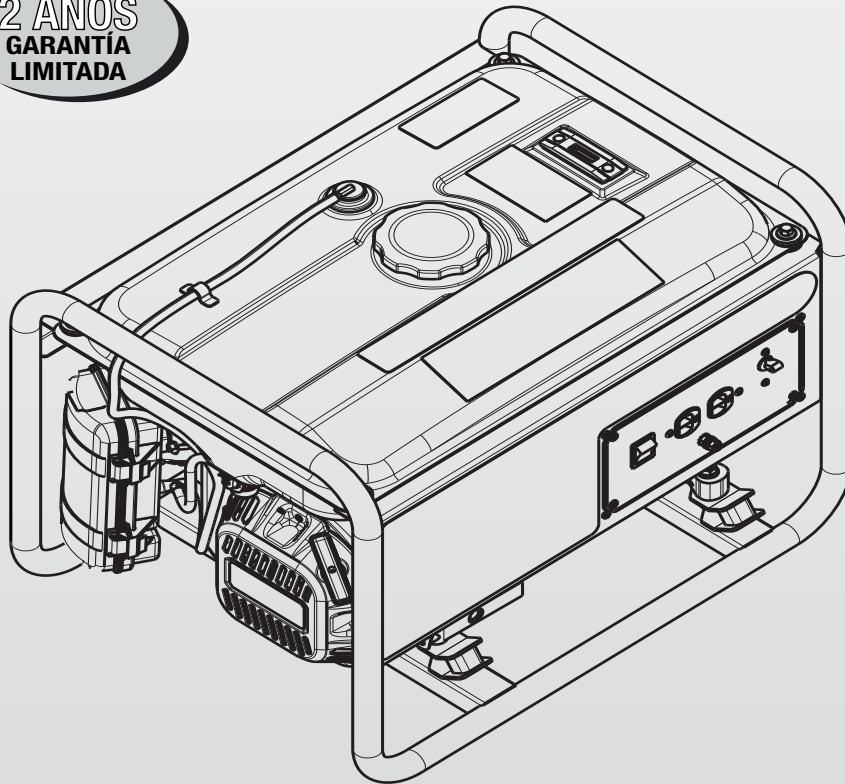

### ⚠ PELIGRO

- ⚠ ¡EMANACIONES DE ESCAPE MORTALES! ¡Use ÚNICAMENTE EN EXTERIORES, lejos de ventanas, puertas y ventilaciones!
- ⚠ NO ESTÁ DESTINADO AL USO EN APLICACIONES CRÍTICAS DE SOPORTE A LA VIDA HUMANA.
- ⚠ GUARDE este manual. Proporcione este manual a todos los operadores del generador.

# Índice

<b>Preguntas frecuentes</b> .....	<b>1</b>	<b>Mantenimiento</b> .....	<b>10</b>
<b>Introducción</b> .....	<b>3</b>	3.1 Programa de mantenimiento.....	10
<b>Lea este manual minuciosamente</b> .....	<b>3</b>	3.2 Especificaciones del producto.....	10
<b>Reglas de seguridad</b> .....	<b>3</b>	3.2.1 Especificaciones del generador.....	10
Índice de normas.....	5	3.2.2 Especificaciones del motor.....	10
<b>Información general</b> .....	<b>6</b>	3.3 Recomendaciones generales.....	11
1.1 Desembalaje.....	6	3.3.1 Mantenimiento del generador.....	11
1.1.1 Piezas accesorias.....	6	3.3.2 Limpieza del generador.....	11
<b>Operación</b> .....	<b>6</b>	3.3.3 Mantenimiento del motor.....	11
2.1 Conozca el generador.....	6	3.3.4 Comprobación del nivel de aceite.....	11
2.2 Juegos de cordones y enchufes de conexión.....	7	3.3.5 Cambio de aceite.....	11
2.2.1 Tomacorriente doble de 120 VCA.....	7	3.3.6 Sustitución de la bujía.....	11
2.3 Cómo usar el generador.....	7	3.3.7 Supresor de chispas.....	12
2.3.1 Conexión a tierra del generador.....	7	3.4 Servicio del filtro de aire.....	12
2.3.2 Conexión del generador al sistema eléctrico de un edificio.....	8	3.5 Luz de válvulas.....	12
2.3.3 Conexión de cargas eléctricas.....	8	3.6 General.....	12
2.4 No sobrecargue el generador.....	8	3.7 Almacenamiento a largo plazo.....	13
2.5 Guía de referencia de potencia en vatios.....	8	3.8 Otros consejos sobre el almacenamiento.....	13
2.6 Antes de arrancar el generador.....	9	<b>Resolución de problemas</b> .....	<b>14</b>
2.6.1 Cómo añadir aceite de motor.....	9	4.1 Guía de resolución de problemas.....	14
2.6.2 Cómo añadir gasolina.....	9		
2.7 Para arrancar el motor.....	10		
2.8 Parada del motor.....	10		
2.9 Sistema de apagado por nivel de aceite bajo.....	10		
2.9.1 Detección de nivel de aceite bajo.....	10		

## ¡ADVERTENCIA!

### Proposición 65 de California

El escape del motor y algunos de sus componentes son conocidos por el estado de California como causantes de cáncer, defectos congénitos y otros daños reproductivos.

## ¡ADVERTENCIA!

### Proposición 65 de California

Este producto contiene o emite sustancias químicas que son conocidas por el estado de California como causantes de cáncer, defectos congénitos y otros daños reproductivos.



## NOTA:

Esta lista de preguntas frecuentes incluye las preguntas frecuentes respecto de **TODOS** los modelos portátiles.

Algunas preguntas pueden no corresponder al modelo cubierto en esta publicación.

## INFORMACIÓN SOBRE COMBUSTIBLE

**P: ¿Cuál es el combustible apropiado para usar en mi generador?**

R: Recomendamos gasolina regular sin plomo. No use gasolina E85 ni mezcle aceite con gasolina. Se puede usar combustible grado premium, aunque no se requiere y no mejorará el rendimiento o la salida.

**P: ¿Qué se debe hacer con el combustible antes de almacenar la unidad durante un período prolongado?**

R: El combustible que no se vaya a usar, aun por períodos breves, debe ser tratado con estabilizador de combustible para reducir el grado de deterioro y la formación de gomas o barnices. Siguiendo las recomendaciones del fabricante, trate la cantidad de combustible que resta en el tanque de combustible. Abra la válvula de combustible, arranque el motor y hágalo funcionar durante 30 minutos. Cierre la válvula de combustible y mantenga el motor funcionando hasta que se pare. Esto hace circular el combustible tratado a través de las tuberías y el carburador. El combustible se puede vaciar o dejar en el tanque.

**P: ¿Puedo convertir mi generador portátil para que funcione con un combustible diferente, además de gasolina?**

R: No ofrecemos ningún tipo de kit de conversión de combustible para nuestros generadores portátiles. En Internet hay disponibles kits de conversión del mercado secundario. Sin embargo, si el cliente decide convertir el combustible usando un kit del mercado secundario, se anula la garantía.

**P: ¿Puedo usar cualquier tipo de gasolina?**

R: Se prefiere la gasolina de 87 octanos con no más de 10% de etanol. Nunca use combustible E85 o una mezcla de aceite y gasolina designada para motores de dos ciclos. Utilizar un combustible de grado superior no producirá ningún aumento en la potencia de salida.

**P: La capacidad de combustible de mi Manual del propietario parece incorrecta.**

R: La capacidad de combustible listada es el volumen interior total del tanque de combustible. Se requiere espacio de aire para permitir la expansión de la gasolina con temperaturas más altas. De manera que la cantidad real de gasolina que cabrá en el tanque es normalmente menor que la capacidad estipulada para el tanque de combustible.

**P: ¿Cómo vació el combustible?**

R: En realidad, tratar el combustible para almacenamiento es una mejor opción. El combustible tratado se puede entonces dejar en el tanque. El combustible se puede quitar a través de la abertura de llenado usando un sifón tipo automotor. Siga todas las precauciones apropiadas cuando maneje combustible.

## INFORMACIÓN SOBRE MANTENIMIENTO Y ACEITE

**P: Carezco del aceite recomendado, pero necesito hacer funcionar mi generador. ¿Cuáles son mis opciones?**

R: En una emergencia se puede usar un aceite con clasificación API: SH, SJ, SK, CF-4, ILSAC, GF-1, GF-2 o GF-4. Puede ser mineral, semisintético o sintético. Se puede usar cualquiera de las siguientes viscosidades: peso SAE 5W-30, 10W-30, 10W-40, 20W-50, 30 o 40. Cambie el aceite tan pronto como sea posible usando aceite de Generac conforme a las recomendaciones del Manual del propietario.

**P: Si no se incluye varilla de medición en el motor de mi modelo. ¿Cómo se cuándo he puesto aceite suficiente en mi generador portátil?**

R: El cliente debe llenar con aceite hasta la parte inferior de la rosca de la tapa en el cárter. El aceite siempre se debe comprobar y llenar cuando su motor se haya enfriado completamente.

**P: ¿Debo enroscar la tapa/varilla de medición de aceite completamente hacia abajo cuando compruebo el nivel de aceite?**

R: Al comprobar el aceite, la tapa/varilla de medición de aceite se debe enroscar completamente hacia adentro. El nivel de aceite se debe comprobar y llenar cuando el motor se ha enfriado completamente.

**P: El manual dice que la capacidad de aceite es 1.7 qt. Cuando añado 1.7 qt, no llega a la rosca en el cárter.**

R: Añada aceite suficiente hasta alcanzar la parte inferior de la rosca en el cárter, aun si es más que lo que recomienda el manual.

## OPERACIÓN

**P: El horómetro indicó que es el momento de prestar servicio al filtro de aire. Después de que se haya efectuado el servicio, ¿se debe hacer algo con el horómetro?**

R: El horómetro alertará al propietario continuamente desde una hora antes y hasta una hora después de que se haya alcanzado el intervalo de mantenimiento programado. Esto incluye los cambios de aceite (a las 100 horas) o el servicio del filtro de aire (a las 200 horas). A medida que continúen acumulándose horas de funcionamiento, el horómetro se reiniciará automáticamente hasta que se alcance el siguiente intervalo de servicio de 100 o 200 horas. Vea la sección Horómetro de su Manual del propietario para información adicional. En algunos modelos de generador el horómetro tiene un botón de restablecimiento que permite al operador desplazarse entre intervalos de mantenimiento e intervalos de restablecimiento manteniendo el botón de restablecimiento pulsado durante nueve segundos. NOTA: No todos los modelos de generador cuentan con la función de botón de restablecimiento.

**P: ¿Cómo se ajusta la luz de válvulas?**

R: El ajuste de la luz de válvulas resulta crítico para el funcionamiento adecuado del motor y requiere herramientas y capacitación especiales. Las instrucciones se indican en la sección Ajuste de la luz de válvulas de su Manual del propietario. Sin embargo, si no se siente cómodo efectuando este procedimiento de servicio, pida al concesionario que efectúe el ajuste de la luz de válvulas en los intervalos especificados.

## Preguntas frecuentes

**P: ¿Qué significan los puntos de color rojo y azul de los tomacorrientes del cordón prolongador?**

R: Estos indican la necesidad de equilibrar las cargas del generador cuando se añaden dispositivos eléctricos. Por ejemplo, si está añadiendo dos dispositivos eléctricos, enchufe uno en un tomacorriente rojo y el otro en un tomacorriente azul en lugar de usar dos tomacorrientes rojos o dos tomacorrientes azules. Esto ayudará a equilibrar las cargas en el generador.

**NOTA:**

**Esto solo corresponde a los modelos con cordones prolongadores.**

**P: ¿Puedo usar mi generador debajo de la lluvia?**

R: Los generadores portátiles nunca se deben hacer funcionar dentro de un espacio cerrado o contraviniendo cualquier previsión o advertencia contenida en su Manual del propietario. Sin embargo, los generadores portátiles están diseñados para ser usados en condiciones climáticas extremas y, a fin de resguardar los dispositivos electrónicos sensibles que contienen, resulta mejor usar algún tipo de cobertura abierta para protegerlos de la lluvia o la nieve directas. Algunas opciones adecuadas son un cobertizo para automóvil o un toldo para embarcaciones con cuatro lados abiertos o una lona suspendida de un árbol. Es muy importante proporcionar ventilación adecuada para el generador, de manera que cualquier tipo de protección debe estar por lo menos a cinco pies (1.5 m) de cualquiera de los lados (incluida la parte superior de la unidad) mientras se está utilizando. Además, un generador portátil siempre se debe almacenar en interiores cuando no se está usando a fin de evitar desgaste y roturas innecesarias. **TOME NOTA:** el generador NUNCA se debe usar en un espacio confinado tal como, sin limitaciones, un cobertizo, una casa, un garaje, un remolque o vehículo, incluso si se dejan las puertas abiertas, dado que esto puede ser un serio peligro de incendio y de monóxido de carbono.

**P: ¿Durante cuánto tiempo puedo hacer funcionar el generador? ¿Requiere un "receso"?**

R: El generador se puede hacer funcionar en forma continua. La prioridad más alta es mantener un nivel de aceite apropiado. Cada vez que añada combustible, compruebe también el nivel de aceite. Añada aceite, si es necesario, para mantener el nivel en la marca superior de la varilla de medición. Vea las secciones Comprobación del nivel de aceite y Cómo añadir combustible de su Manual del propietario para las instrucciones completas para añadir combustible y aceite.

**P: ¿Hay algo especial que deba hacer antes de apagar mi generador? ¿Debo desconectar mis dispositivos eléctricos?**

R: Sí: quite todas las cargas antes de apagar el generador. Primero apague todos los dispositivos, luces y elementos alimentados por el generador. Luego, desenchufe los elementos de los tomacorrientes del generador y deje enfriar al generador. Una vez que haya hecho eso, es seguro apagar el generador. NUNCA apague el generador mientras haya cargas aplicadas. Consulte la sección Cargas del generador de su Manual del propietario para ver las instrucciones completas para añadir y quitar dispositivos eléctricos.

**P: Si se está usando el generador, ¿cómo se conectan o desconectan los dispositivos eléctricos?**

R: NUNCA arranque o pare el motor del generador con dispositivos eléctricos funcionando enchufados en el generador. Cuando el generador está apagado, solo puede conectar dispositivos eléctricos que estén apagados. Cuando el generador está encendido, puede conectar dispositivos eléctricos que estén encendidos o apagados.

**P: ¿Porqué es necesario conectar a tierra mi generador portátil?**

R: La conexión a tierra apropiada del generador cuando se usa para respaldar alimentación del servicio público en edificios ayudará a evitar un choque eléctrico en el caso de una condición de fallo por conexión a tierra en el generador o en los dispositivos eléctricos conectados. Una conexión a tierra apropiada también ayuda a disipar la electricidad estática que frecuentemente se acumula en los dispositivos sin conexión a tierra. El Código eléctrico nacional de EE. UU. requiere que el bastidor y las piezas conductoras externas de este generador estén correctamente conectadas a una conexión a tierra aprobada. Los códigos de electricidad locales también pueden requerir la conexión a tierra apropiada de la unidad. Con ese fin, conectar un cable de cobre trenzado calibre 10 AWG en el terminal de conexión a tierra y a una jabalina (electrodo) de cobre o latón conectada a tierra provee una protección adecuada contra choques eléctricos. Sin embargo, los códigos locales pueden variar ampliamente. Consulte con un electricista local los requisitos de conexión a tierra de su zona.

**P: ¿Con qué frecuencia debo arrancar/hacer funcionar mi generador entre interrupciones del servicio público?**

R: Generac recomienda arrancar un generador una vez por mes y hacer funcionar la unidad durante 30 minutos. Arrancar la unidad mensualmente ayudará a asegurar que el generador está listo a encenderse en el caso de una interrupción del servicio público.

## **INFORMACIÓN DE LA BATERÍA**

**P: ¿Con qué frecuencia debo cargar la batería del generador?**

R: Si el arrancador no hace girar el motor, cargue la batería usando el cargador proporcionado con el generador. El cargador debe estar conectado durante 48 horas como máximo.

**P: La batería de mi generador ya no acepta más una carga. ¿Cuál es el procedimiento para sustituir una batería?**

R: Los procedimientos de sustitución de la batería completos se pueden encontrar en la sección Sustitución de la batería de su Manual del propietario.

**P: ¿Cómo cargo la batería de mi generador portátil?**

R: La mayoría de los generadores portátiles no cargan sus baterías mientras funcionan. Dos de los modelos GP de Generac, el 15,000 y el 17,500 y todos los modelos XP con arranque eléctrico cargan sus baterías mientras funcionan. Los generadores de Generac con arranque eléctrico, excepto esos dos modelos GP, vienen con un cargador externo. El cliente debe cargar la batería por lo menos una vez por mes durante 24 a 48 horas en preparación para el uso. Si la batería está agotada, la mayoría de los portátiles tienen el respaldo de un arrancador con cuerda (arranque con tirador). En situaciones de emergencia, el cliente puede cargar la batería enchufando el cordón del cargador en el tomacorriente del generador mientras está funcionando. Esto no se recomienda como operación normal.

## INFORMACIÓN GENERAL

**P: ¿Cuáles son los niveles de decibelios de los generadores portátiles?**

R: Nuestros generadores portátiles presentan un silenciador de tono bajo directo de la fábrica. No ofrecemos un kit ni recomendamos hacer ningún cambio en el generador o en el sistema de escape, dado que eso puede anular la garantía.

**P: ¿Puedo añadir arranque eléctrico a mi generador con arranque con tirador?**

R: Generac no ofrece ningún kit o accesorio para añadir arranque eléctrico en un generador con arranque con tirador. Hacer cualquier cambio puede anular la garantía del generador.

**P: ¿Mi garantía cubre transporte/recogida para mi generador?**

R: No. El concesionario no irá hasta el cliente o recogerá el generador portátil del cliente excepto que el cliente le haya pagado para hacerlo.

**P: ¿Qué es el "control de ralentí" y qué ofrece al propietario?**

R: La mayoría de nuestros generadores portátiles no tienen control de ralentí. El motor funcionará con velocidad plena a fin de aceptar cualquier carga inmediata. Algunos de los nuevos modelos XP y XT presentan control de ralentí. Los modelos con inversor de la serie iX tienen "modo económico" que permite que el motor funcione con velocidad más reducida.

## INTRODUCCIÓN

Muchas gracias por haber comprado este modelo de Generac Power Systems, Inc. Este modelo es un generador accionado por motor, compacto, de alto rendimiento y enfriado por aire, diseñado para suministrar alimentación eléctrica para utilizar cargas eléctricas donde no haya alimentación del servicio público disponible o como reemplazo de dicha alimentación debido a una interrupción del servicio público.

## LEA ESTE MANUAL MINUCIOSAMENTE

Si una parte de este manual no se comprende, comuníquese con el concesionario autorizado más cercano para los procedimientos de arranque, operación y mantenimiento.

El operador es responsable del uso correcto y seguro del equipo. Recomendamos firmemente que el operador lea este manual y comprenda completamente todas las instrucciones antes de usar el equipo. También recomendamos firmemente instruir a otras personas en el arranque y la operación correctos de la unidad. Esto las prepara en el caso de que deban operar el equipo en una emergencia.

El generador puede funcionar de manera segura, eficiente y fiable solo si se ubica, opera y mantiene correctamente. Antes de operar o efectuar el mantenimiento del generador:

- Familiarícese con todos los códigos y reglamentos locales, estatales y nacionales, y cúmplalos de manera estricta.
- Estudie minuciosamente todas las advertencias de seguridad indicadas en este manual y en el producto.
- Familiarícese con este manual y la unidad antes del uso.

El fabricante no puede prever todas las circunstancias posibles que podrían involucrar un peligro. Las advertencias de este manual y los rótulos y etiquetas adhesivas fijados en la unidad, por lo tanto, no son exhaustivos. Si usa un procedimiento, método de trabajo o técnica de funcionamiento que el fabricante no recomienda específicamente, asegúrese de que sea seguro para otras personas. Asegúrese también de que el procedimiento, método de trabajo o técnica de funcionamiento utilizado no vuelva inseguro al generador.

LA INFORMACIÓN QUE FIGURA AQUÍ SE BASÓ EN MÁQUINAS QUE ESTABAN EN PRODUCCIÓN EN EL MOMENTO DE PUBLICACIÓN. GENERAC SE RESERVA EL DERECHO DE MODIFICAR ESTE MANUAL EN CUALQUIER MOMENTO.

## REGLAS DE SEGURIDAD

En toda esta publicación, en los rótulos y en las etiquetas adhesivas fijadas en el generador, los bloques de PELIGRO, ADVERTENCIA, PRECAUCIÓN y NOTA se usan para alertar al personal sobre instrucciones especiales acerca de una operación en particular que puede ser peligrosa si se efectúa de manera incorrecta o imprudente. Obsérvelos cuidadosamente. Sus definiciones son las siguientes:

### PELIGRO

**INDICA UNA SITUACIÓN O ACCIÓN PELIGROSA QUE, SI NO SE EVITA, OCASIONARÁ LA MUERTE O LESIONES GRAVES.**

### ADVERTENCIA

**Indica una situación o acción peligrosa que, si no se evita, podrá ocasionar la muerte o lesiones graves.**

### PRECAUCIÓN

**Indica una situación o acción peligrosa que, si no se evita, podría ocasionar lesiones leves o moderadas.**

### NOTA:

**Las notas contienen información adicional importante para un procedimiento y se encuentran dentro del texto del cuerpo de este manual.**

Estas advertencias de seguridad no pueden eliminar los peligros que indican. El sentido común y el cumplimiento estricto de las instrucciones especiales mientras se desarrolla la acción o el servicio son esenciales para la prevención de accidentes.

# Reglas de seguridad

Cuatro símbolos de seguridad usados comúnmente acompañan a los bloques de **PELIGRO**, **ADVERTENCIA** y **PRECAUCIÓN**. Cada uno indica el siguiente tipo de información:

 Este símbolo señala información de seguridad importante que, si no se respeta, podría poner en peligro la seguridad personal y/o material de terceros.

 Este símbolo señala un posible peligro de explosión.

 Este símbolo señala un posible peligro de incendio.

 Este símbolo señala un posible peligro de choque eléctrico.



## GENERALIDADES SOBRE PELIGRO

- NUNCA haga funcionar la unidad en una zona confinada, en un vehículo o en interiores, AUN SI las puertas y ventanas están abiertas.
- Por motivos de seguridad, el fabricante recomienda que el mantenimiento de este equipo sea efectuado por un concesionario autorizado. Inspeccione el generador regularmente, y comuníquese con el concesionario autorizado más cercano en relación con las piezas que necesitan reparación o sustitución.
- Use el generador únicamente sobre superficies niveladas y donde no esté expuesto a humedad, suciedad, polvo o vapores corrosivos excesivos.
- Mantenga las manos, pies, ropa, etc. alejados de las correas de transmisión y otras piezas en movimiento. Nunca retire ningún protector o escudo de ventilador mientras la unidad esté funcionando.
- Algunas piezas del generador se calientan en extremo durante el funcionamiento. Manténgase alejado del generador hasta que se haya enfriado para evitar quemaduras graves.
- NO use el generador debajo de la lluvia.
- No modifique la construcción del generador o cambie los controles, ya que podrían generarse condiciones de funcionamiento inseguro.
- Nunca arranque o pare la unidad con cargas eléctricas conectadas a tomacorrientes Y con dispositivos conectados encendidos. Arranque el motor y permita que se estabilice antes de conectar cargas eléctricas. Desconecte todas las cargas eléctricas antes de apagar el generador.
- No inserte objetos a través de las ranuras de enfriamiento de la unidad.

- Cuando trabaje en este equipo, manténgase alerta en todo momento. Nunca trabaje en el equipo cuando esté fatigado física o mentalmente.
- Nunca use el generador o cualquiera de sus piezas como un escalón. Pararse sobre la unidad puede forzar y romper piezas y podría ocasionar condiciones de funcionamiento peligrosas por fugas de gases de escape, fugas de combustible, fugas de aceite, etc.

NOTA:

Este generador está equipado con un silenciador supresor de chispas. El supresor de chispas debe ser mantenido en condiciones de trabajo eficaces por el propietario/operador. En el Estado de California, se requiere por ley un supresor de chispas (Sección 4442 del California Public Resources Code [Código de recursos públicos de California]). Otros estados pueden tener leyes similares. Se aplican leyes federales en las tierras federales.

## PELIGROS RELACIONADOS CON EL ESCAPE Y LA UBICACIÓN

- ¡Nunca use la unidad en una zona confinada o en interiores! ¡NUNCA use la unidad en la casa, en un vehículo o en zonas parcialmente confinadas tales como garajes, AUN SI las puertas y ventanas están abiertas! Úsela ÚNICAMENTE en exteriores y lejos de ventanas, puertas y ventilaciones abiertas, y en una zona donde no se acumulen vapores de escape mortales.

 <b>PELIGRO</b>	
Usar un generador en interiores PUEDE MATARLO EN MINUTOS.	
Los gases de escape del generador contienen monóxido de carbono. Este es un veneno que no se puede ver ni oler.	
 NUNCA lo use dentro de una casa o garaje, AUN SI la puerta y las ventanas se encuentran abiertas.	 Úselo únicamente en EXTERIORES, y alejado de ventanas, puertas y ventilaciones.

- Las emanaciones de escape del motor contienen dióxido de carbono, que no se puede ver ni oler. Este gas venenoso, si se respira en concentraciones suficientes, puede causar inconsciencia o incluso la muerte.
- El flujo adecuado y sin obstrucciones de aire de enfriamiento y ventilación resulta crítico para el funcionamiento adecuado del generador. No altere la instalación ni permita el bloqueo, ni siquiera parcial, del suministro de ventilación, dado que esto puede afectar seriamente el funcionamiento seguro del generador. El generador DEBE funcionar en exteriores.
- Este sistema de escape debe contar con el mantenimiento apropiado. No haga nada que pueda volver inseguro al sistema de escape o que infrinja cualquier código y/o norma local.
- Siempre use en interiores una alarma de monóxido de carbono alimentada por batería, instalada conforme a las instrucciones del fabricante.
- Si comienza a sentirse enfermo, mareado o débil después de que el generador ha estado funcionando, salga INMEDIATAMENTE al aire fresco. Consulte a un médico, ya que podría sufrir envenenamiento por monóxido de carbono.



## PELIGROS ELÉCTRICOS

- El generador produce un voltaje peligrosamente alto cuando está funcionando. Evite el contacto con cables, terminales, conexiones, etc. desnudos mientras la unidad está funcionando, aún en los equipos conectados al generador. Asegúrese de que todas las cubiertas, protecciones y barreras adecuadas estén colocadas antes de utilizar el generador.
- Nunca maneje ningún tipo de cordón o dispositivo eléctrico mientras esté parado sobre agua o esté descalzo o cuando tenga las manos o los pies mojados. **PUEDA PRODUCIRSE UN CHOQUE ELÉCTRICO PELIGROSO.**
- El Código eléctrico nacional (NEC) de EE. UU. requiere que el bastidor y las piezas conductoras de electricidad externas del generador estén correctamente conectados a una conexión a tierra aprobada. Los códigos de electricidad locales también pueden requerir la conexión a tierra apropiada del generador. Consulte con un electricista local los requisitos de conexión a tierra de su zona.
- Use un interruptor de circuito por fallo de conexión a tierra en todas las zonas húmedas o altamente conductoras (tales como zonas de trabajo con tarimas metálicas o estructuras de acero).
- No use con el generador juegos de cordones eléctricos de conexión gastados, desnudos, deshilachados o que tengan algún otro tipo de daño.
- Antes de efectuar cualquier mantenimiento en el generador, desconecte la batería de arranque del motor (si está instalada) para evitar un arranque accidental. Desconecte primero el cable del borne de batería indicado por NEGATIVO, NEG o (-). Vuelva a conectar ese cable en último lugar.
- En caso de accidente causado por choque eléctrico, apague de inmediato la fuente de alimentación eléctrica. Si esto no es posible, intente liberar a la víctima del conductor alimentado. **EVITE EL CONTACTO DIRECTO CON LA VÍCTIMA.** Use un implemento no conductor, como una cuerda o tabla, para liberar a la víctima del conductor alimentado. Si la víctima está inconsciente, aplique primeros auxilios y obtenga ayuda médica de inmediato.

## PELIGROS DE INCENDIO

- **La gasolina es altamente INFLAMABLE y sus vapores son EXPLOSIVOS. No permita que se fume o que haya llamas abiertas, chispas o calor en la zona mientras maneje gasolina.**
- Nunca añada combustible mientras la unidad está funcionando o caliente. Espere a que el motor se enfríe completamente antes de añadir combustible.
- **Nunca llene el tanque de combustible en interiores.** Cumpla todas las leyes que reglamentan el almacenamiento y manejo de gasolina.
- **No llene en exceso el tanque de combustible. Siempre deje lugar para la expansión del combustible.** Si se llena el tanque en exceso, el combustible puede rebasar sobre un motor caliente y causar INCENDIO o EXPLOSIÓN. Nunca almacene el generador con combustible en el tanque donde los vapores de la gasolina podrían alcanzar una llama abierta, chispa o luz piloto (como la de un horno, caldera o secador de ropa). Puede ocasionar INCENDIO o EXPLOSIÓN. Permita que la unidad se enfríe completamente antes de almacenarla.
- Recoja y seque inmediatamente todos los derrames de combustible o aceite. Asegúrese de que no queden materiales combustibles en el generador o cerca de este. Mantenga la zona alrededor del generador limpia y sin residuos, y deje un espacio libre de cinco (5) pies (1.5 m) en todos los costados a fin de permitir la ventilación apropiada del generador.

- No inserte objetos a través de las ranuras de enfriamiento de la unidad.
- **No** use el generador si los dispositivos eléctricos conectados se recalientan, si se pierde la salida eléctrica, si el motor o el generador producen chispas o si se observan llamas o humo mientras la unidad está funcionando.
- Mantenga un extintor de incendio cerca del generador en todo momento.

## ÍNDICE DE NORMAS

1. National Fire Protection Association (Asociación nacional de protección contra incendios [NFPA]) de EE. UU. 70: EL NATIONAL ELECTRIC CODE (Código eléctrico nacional [NEC] de EE. UU.) está disponible en [www.nfpa.org](http://www.nfpa.org)
2. National Fire Protection Association (Asociación nacional de protección contra incendios [NFPA]) de EE. UU. 5000: BUILDING CONSTRUCTION AND SAFETY CODE (Código de construcción y seguridad de edificios) disponible en [www.nfpa.org](http://www.nfpa.org)
3. International Building Code (Código de construcción internacional) disponible en [www.iccsafe.org](http://www.iccsafe.org)
4. Agricultural Wiring Handbook (Manual de cableado agrícola) disponible en [www.rerc.org](http://www.rerc.org), Rural Electricity Resource Council P.O. Box 309 Wilmington, OH 45177-0309, EE. UU.
5. ASAE EP-364.2 Installation and Maintenance of Farm Standby Electric Power (Instalación y mantenimiento de alimentación eléctrica rural de reserva) disponible en [www.asabe.org](http://www.asabe.org), American Society of Agricultural & Biological Engineers (Sociedad estadounidense de ingenieros agrícolas y biológicos) 2950 Niles Road, St. Joseph, MI 49085, EE. UU.

Esta lista no es exhaustiva. Compruebe con la Autoridad que tiene jurisdicción local (AHJ) todos los códigos o normas locales que podrían corresponder a su jurisdicción.



## 1.1 DESEMBALAJE

- Retire todo el material de embalaje.
- Retire la caja de accesorios separada.
- Retire el generador de la caja.

### 1.1.1 PIEZAS ACCESORIAS

Compruebe todo el contenido. Si falta alguna pieza o hay alguna pieza dañada, comuníquese con un concesionario autorizado al 1-888-436-3722.

- 1 - Manual del propietario
- 1- Aceite SAE 30
- 3 - Tarjetas de registro del producto (inglés, español, francés)
- Llave para bujías y manija

## 2.1 CONOZCA EL GENERADOR

Lea el Manual del propietario y las Reglas de seguridad antes de operar este generador.

Compare el generador con las Figuras 1 a 4 para familiarizarse con las ubicaciones de los diversos controles y ajustes. Guarde este manual para referencia en el futuro.

1. **Tomacorriente doble de 120 VCA, 20 A** - Suministra alimentación eléctrica para el funcionamiento de la iluminación eléctrica, artefactos, herramientas y cargas de motor de 120 VCA, 20 A, monofásicas, de 60 Hz.
2. **Disyuntor (CA)** - Cada tomacorriente cuenta con un disyuntor de 1 polo y 15 A para proteger al generador contra sobrecargas eléctricas.
3. **Interruptor ON/OFF** - Controla el funcionamiento del generador.
4. **Terminal de conexión a tierra** - Conecte aquí el generador a una conexión a tierra aprobada. Vea los detalles en "Conexión a tierra del generador".
5. **Filtro de aire** - Filtra el aire de admisión a medida que ingresa en el motor.
6. **Perilla del cebador** - Se usa para arrancar un motor frío.
7. **Arrancador con cuerda** - Se usa para arrancar el motor manualmente.
8. **Tanque de combustible** - El tanque contiene 3.5 galones de EE. UU. de combustible.
9. **Tapa de combustible** - Ubicación para llenado de combustible.
10. **Medidor de combustible** - Muestra el nivel de combustible en el tanque.

Figura 1 - Tablero de control

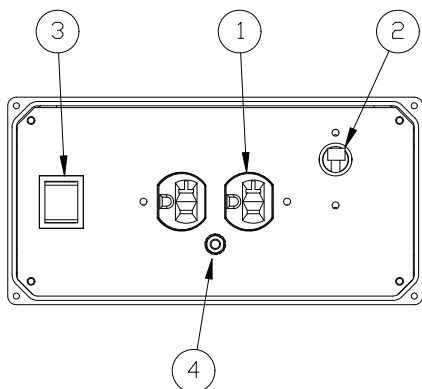

11. **Supresor de chispas** - Reduce el peligro de incendio conteniendo las chispas.
12. **Silenciador** - Reduce el ruido del motor.
13. **Comprobación/llenado de aceite** - Compruebe y añada aceite aquí.
14. **Tapón de vaciado de aceite** - Se usa para vaciar el aceite del motor.
15. **Cierre de combustible** - Válvula entre el tanque de combustible y el carburador.
16. **Válvula de inversión** - Permite el paso de vapores de combustible al cartucho de carbón.
17. **Manguera de recuperación** - Se instala entre la admisión de aire del motor y la válvula de inversión.

Figura 2 - Controles del generador/motor



Figura 3 - Controles del generador/motor



Figura 4 - Silenciador

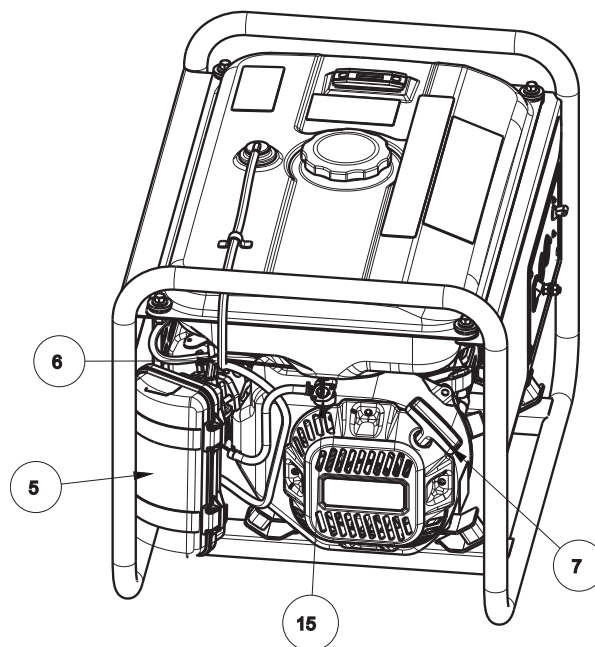

- ⚠ El flujo adecuado y sin obstrucciones de aire de enfriamiento y ventilación resulta crítico para el funcionamiento adecuado del generador. No altere la instalación ni permita el bloqueo, ni siquiera parcial, del suministro de ventilación, dado que esto puede afectar seriamente el funcionamiento seguro del generador. El generador DEBE funcionar en exteriores.
- ⚠ Este sistema de escape debe contar con el mantenimiento apropiado. No haga nada que pueda volver inseguro al sistema de escape o que infrinja cualquier código y/o norma local.
- ⚠ Siempre use en interiores una alarma de monóxido de carbono alimentada por batería, instalada conforme a las instrucciones del fabricante.

⚠ PELIGRO	
Usar un generador en interiores PUEDE MATARLO EN MINUTOS.	
Los gases de escape del generador contienen monóxido de carbono. Este es un veneno que no se puede ver ni oler.	
 <p>NUNCA lo use dentro de una casa o garaje, AUN SI la puerta y las ventanas se encuentran abiertas.</p>	 <p>Úselo únicamente en EXTERIORES, y alejado de ventanas, puertas y ventilaciones.</p>

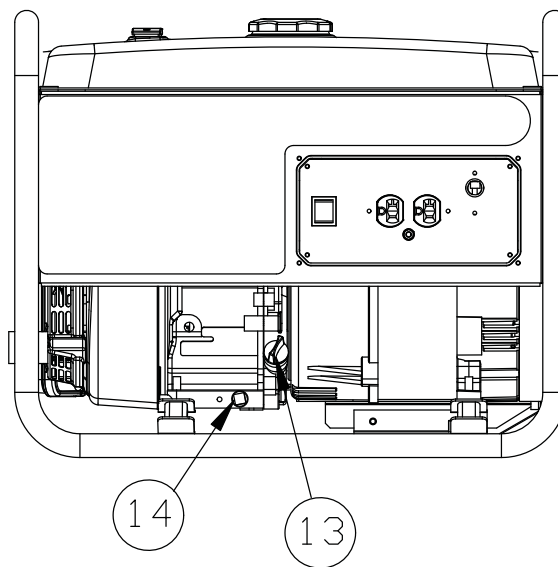
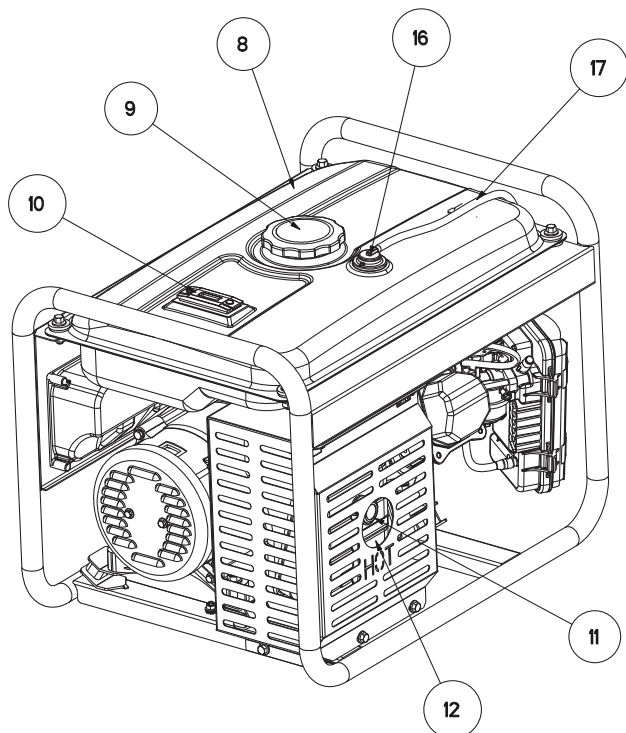
## 2.2 JUEGOS DE CORDONES Y ENCHUFES DE CONEXIÓN

### 2.2.1 TOMACORRIENTE DOBLE DE 120 VCA

Es un tomacorriente de 120 V protegido contra sobrecargas por un disyuntor de 15 A (Figura 7). Se pueden consumir 15 A de corriente de cada tomacorriente, sin embargo el total de potencia consumida debe ser mantenido dentro de los valores nominales de la placa de datos. Use solamente juegos de cordones de conexión de 3 conductores con conexión a tierra, de alta calidad y bien aislados, con una capacidad nominal de 125 V con 20 A (o mayor).

## 2.3 CÓMO USAR EL GENERADOR

Si surgen problemas durante el funcionamiento del generador, llame a la Línea de ayuda para generadores al 1-888-436-3722.

### ⚠ PELIGRO

- ⚠ ¡Nunca use la unidad en una zona confinada o en interiores! ¡NUNCA use la unidad en la casa, en un vehículo o en zonas parcialmente confinadas tales como garajes, AUN SI las puertas y ventanas están abiertas! Úsela ÚNICAMENTE en exteriores y lejos de ventanas, puertas y ventilaciones abiertas, y en una zona donde no se acumulen vapores de escape mortales.
- ⚠ Las emanaciones de escape del motor contienen dióxido de carbono, que no se puede ver ni oler. Este gas venenoso, si se respira en concentraciones suficientes, puede causar inconsciencia o incluso la muerte.

### 2.3.1 CONEXIÓN A TIERRA DEL GENERADOR

Este generador tiene una conexión a tierra del equipo que conecta los componentes del bastidor del generador a los terminales de conexión a tierra de los tomacorrientes de salida de CA (vea una explicación en NEC 250.34 [A]). Esto permite usar el generador como una unidad portátil sin conectar a tierra el bastidor del generador como se especifica en NEC 250.34.

#### 2.3.1.1 REQUISITOS ESPECIALES

Puede haber reglamentos federales o estatales de la Administración de Seguridad y Salud Ocupacional (OSHA) de los EE. UU., códigos u ordenanzas que correspondan al uso previsto del generador.

Consulte a un electricista cualificado, inspector de electricidad o al organismo local que tenga jurisdicción:

En algunas zonas, se requiere el registro de los generadores en las compañías de servicios públicos locales.

Si el generador se usa en un sitio de construcción, puede ser necesario cumplir reglamentos adicionales.

## 2.3.2 CONEXIÓN DEL GENERADOR AL SISTEMA ELÉCTRICO DE UN EDIFICIO

Al conectarlo directamente al sistema eléctrico de un edificio, se recomienda usar un interruptor de transferencia manual. Las conexiones para un generador portátil al sistema eléctrico de un edificio deben ser efectuadas por un electricista cualificado y cumpliendo estrictamente todos los códigos y leyes nacionales y locales sobre electricidad.

**Figura 5 - Conexión a tierra del generador**

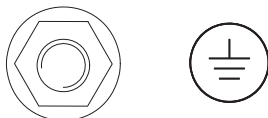

NEUTRAL PONDED TO FRAME  
NEUTRO CONECTADO AL BASTIDOR  
NEUTRE MIS A' LA MASSE A' LA CARCASSE DU MOTEUR

## 2.3.3 CONEXIÓN DE CARGAS ELÉCTRICAS

**NO** conecte cargas de 240 V en tomacorrientes de 120 V. **NO** conecte cargas trifásicas en el generador. **NO** conecte cargas de 50 Hz en el generador.

- Deje que el motor se estabilice y caliente unos pocos minutos después del arranque.
- Enchufe y encienda las cargas eléctricas monofásicas de 120 VCA, 60 Hz deseadas.
- Sume los vatios (o amperios) nominales de todos los dispositivos eléctricos a ser conectados a la vez. Esta carga no debe ser mayor que: (a) la capacidad de potencia/amperaje nominal del generador o (b) la capacidad nominal del disyuntor del tomacorriente que suministra la alimentación. Vea "No sobrecargue el generador".

## 2.4 NO SOBRECARGUE EL GENERADOR

Sobrecargar un generador por encima de su capacidad nominal en vatios puede ocasionar daños al generador y a los dispositivos eléctricos conectados. Observe lo siguiente para evitar sobrecargar la unidad:

- Sume la potencia en vatios total de todos los dispositivos eléctricos a ser conectados a la vez. Este total **NO** debería ser mayor que la capacidad en vatios del generador.
- Los vatios nominales de las luces pueden ser tomados de las bombillas de luz. Los vatios nominales de las herramientas, artefactos y motores pueden encontrarse usualmente en la etiqueta de datos adherida a la unidad.
- Si el artefacto, herramienta o motor no indica la potencia, multiplique los voltios por amperios nominales para determinar los vatios ( $V \times A = W$ ).
- Algunos motores eléctricos, como los de inducción, requieren tres veces más vatios de potencia para el arranque que para el funcionamiento. Este pico de potencia dura unos pocos segundos al arrancar estos motores. Asegúrese de contar con capacidad para la alta potencia de arranque en vatios cuando seleccione dispositivos eléctricos para conectar al generador:
  1. Calcule los vatios requeridos para arrancar el motor más grande.
  2. Sume a esa cifra los vatios de consumo funcionando de todas las otras cargas conectadas.

La guía de referencia de potencia en vatios se provee para asistir en la determinación de cuántos elementos puede accionar el generador a la vez.

### AVISO:

**Todas las cifras son aproximadas. Vea la etiqueta de datos en el artefacto para conocer los requisitos de potencia en vatios.**

## 2.5 GUÍA DE REFERENCIA DE POTENCIA EN VATIOS

### Dispositivo . . . . . Vatios en funcionamiento

*Acondicionador de aire (12 000 BTU) . . . . .	1700
*Acondicionador de aire (24 000 BTU) . . . . .	3800
*Acondicionador de aire (40 000 BTU) . . . . .	6000
Cargador de baterías (20 A) . . . . .	500
Lijadora de banda (3 in) . . . . .	1000
Motosierra . . . . .	1200
Sierra circular (6-1/2 in) . . . . .	.800 a 1000
*Secarropas (eléctrico) . . . . .	5750
*Secarropas (gas) . . . . .	700
*Lavarropas . . . . .	1150
Cafetera . . . . .	1750
*Compresor (1 HP) . . . . .	2000
*Compresor (3/4 HP) . . . . .	1800
*Compresor (1/2 HP) . . . . .	1400
Rizador de pelo . . . . .	700
*Deshumidificador . . . . .	650
Lijadora de disco (9 in) . . . . .	1200
Bordeadora . . . . .	500
Manta eléctrica . . . . .	400
Pistola de clavos eléctrica . . . . .	1200
Cocina eléctrica (por elemento) . . . . .	1500
Sartén eléctrica . . . . .	1250
*Congelador . . . . .	700
*Ventilador de horno (3/5 HP) . . . . .	.875
*Abridor de puerta de garaje . . . . .	.500 a 750
Secador de pelo . . . . .	1200
Taladro de mano . . . . .	.250 a 1100
Podadora de cerco . . . . .	.450
Llave de impacto . . . . .	.500
Plancha . . . . .	1200
*Bomba de inyección . . . . .	.800
Cortadora de césped . . . . .	1200
Bombilla . . . . .	100
Horno de microondas . . . . .	.700 a 1000
*Refrigerador de leche . . . . .	1100
Quemador de gasoil en horno . . . . .	.300
Estufa de gasoil (140 000 BTU) . . . . .	.400
Estufa de gasoil (85 000 BTU) . . . . .	.225
Estufa de gasoil (30 000 BTU) . . . . .	.150
*Pulverizador de pintura, sin aire (1/3 HP) . . . . .	.600
Pulverizador de pintura, sin aire (de mano) . . . . .	.150
Radio . . . . .	.50 a 200
*Refrigerador . . . . .	700
Olla de cocción lenta . . . . .	.200
*Bomba sumergible (1-1/2 HP) . . . . .	2800
*Bomba sumergible (1 HP) . . . . .	2000
*Bomba sumergible (1/2 HP) . . . . .	1500
*Bomba de sumidero . . . . .	.800 a 1050
*Sierra de banco (10 in) . . . . .	1750 a 2000
Televisor . . . . .	.200 a 500
Tostadora . . . . .	1000 a 1650
Cortadora de hierba . . . . .	.500

\* Suministre 3 veces la potencia en vatios indicada para el arranque de estos dispositivos.

## 2.6 ANTES DE ARRANCAR EL GENERADOR

Antes de hacer funcionar el generador, se deberá agregar aceite de motor y gasolina, de la siguiente forma:

### 2.6.1 CÓMO AÑADIR ACEITE DE MOTOR

Todo el aceite debe satisfacer las clases de servicio mínimas SJ, SL o mejores del Instituto Norteamericano del Petróleo (API). No use aditivos especiales. Seleccione el grado de viscosidad del aceite de acuerdo con la temperatura de funcionamiento esperada (vea también la tabla).

- Por encima de 32 °F (0 °C), use SAE 30
- Entre 40 °F y -10 °F (4 °C y -32 °C), use 10W-30
- 5W-30 sintético para todos los intervalos de temperatura

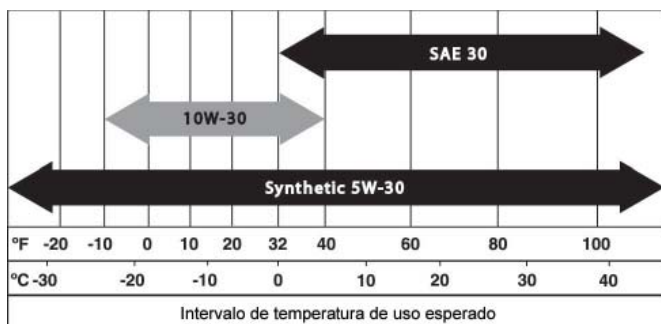

#### ⚠ PRECAUCIÓN

⚠ **Cualquier intento de efectuar giros de arranque o de arrancar el motor antes de que haya sido correctamente preparado con el aceite recomendado puede ocasionar un fallo del motor.**

1. Coloque el generador en una superficie nivelada (que no exceda 15° en todos los sentidos).
2. Limpie la zona alrededor de la abertura de llenado de aceite y retire la tapa de llenado de aceite y la varilla de medición.
3. Limpie la varilla de medición.
4. Llene lentamente el motor con aceite a través de la abertura de llenado hasta que alcance la marca superior de la varilla de medición (Figura 9). Deje de llenar ocasionalmente para comprobar el nivel de aceite. **Tenga cuidado de no llenar en exceso.**
5. Coloque la tapa de llenado de aceite y apriete firmemente con la mano.
6. Compruebe el nivel del aceite del motor antes de cada arranque de allí en adelante.

Figura 6 - Varilla de medición

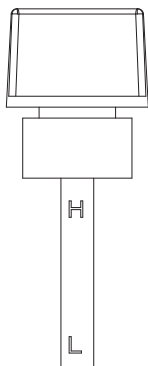

### 2.6.2 CÓMO AÑADIR GASOLINA

#### ⚠ PELIGRO

⚠ **La gasolina es altamente INFLAMABLE y sus vapores son EXPLOSIVOS. Nunca llene el tanque de combustible en interiores. Nunca llene el tanque de combustible mientras la unidad está funcionando o caliente. Espere a que el motor se enfríe completamente antes de llenar el tanque de combustible. Evite derramar gasolina sobre un motor CALIENTE. NO encienda un cigarrillo o fume mientras llena el tanque de combustible.**

#### ⚠ ADVERTENCIA

⚠ **No llene en exceso el tanque de combustible. Siempre deje lugar para la expansión del combustible. Si llena el tanque el exceso, el combustible puede rebasar sobre un motor CALIENTE y causar INCENDIO o EXPLOSIÓN.**

1. Use gasolina común SIN PLOMO en el motor del generador. No use ninguna gasolina con más de 10% de etanol añadido y nunca use gasolina E85. No mezcle gasoil con gasolina.
2. Limpie la zona alrededor de la tapa de llenado de combustible, retire la tapa.
3. Lentamente añada gasolina común sin plomo al tanque de combustible. **Tenga cuidado de no llenar en exceso** (Figura 7).
4. Instale la tapa de combustible y recoja y seque la gasolina que se haya derramado.

Figura 7 - Tanque de combustible

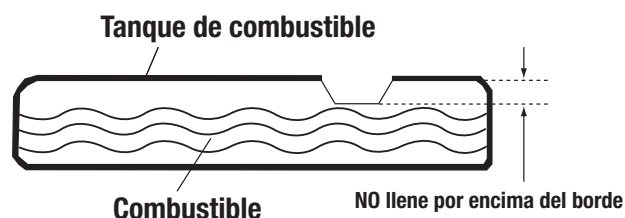

**IMPORTANTE:** Es importante evitar la formación de depósitos de goma en las piezas del sistema de combustible como el carburador, la manguera o el tanque de combustible durante el almacenamiento. Los combustibles mezclados con alcohol (llamados gasohol, etanol o metanol) pueden atraer humedad, lo que ocasiona la separación y la formación de ácidos durante el almacenamiento. El gas ácido puede dañar el sistema de combustible de un motor durante el almacenamiento. Para evitar problemas del motor, el sistema de combustible debe vaciarse antes de almacenarlo durante 30 días o más. Vea la sección de "Almacenamiento". Nunca use productos de limpieza de motor o carburador ya que pueden ocasionar daños permanentes.



## 2.7 PARA ARRANCAR EL MOTOR

### ⚠ ADVERTENCIA

**⚠ Nunca arranque o pare el motor con dispositivos eléctricos enchufados en los tomacorrientes Y los dispositivos encendidos.**

- Vea la sección CONOZCA EL GENERADOR para la ubicación de la etiqueta adhesiva.
- 1. Desconecte todas las cargas eléctricas de los tomacorrientes de la unidad antes de arrancar el motor.
- 2. Asegúrese de que la unidad se encuentre en una posición nivelada (que no exceda 15° en todos los sentidos).
- 3. ABRA la válvula de cierre de combustible (Figura 11).
- 4. Ponga el interruptor ON/OFF en la posición de ON (Figura 11).
- 5. Mueva la palanca del CEBADOR hacia afuera a la posición de CEBADO MÁXIMO (Figura 11).
- 6. Para arrancar el motor, sujete firmemente la manija de la cuerda y tire lentamente hasta sentir una mayor resistencia. Tire rápidamente hacia arriba y afuera.
- 7. Cuando el motor arranque, mueva la palanca del cebador a la posición de 1/2-CHOKE (Medio cebador) hasta que el motor funcione suavemente y luego hasta la posición de RUN (Marcha). Si el motor falla intermitentemente, mueva el cebador nuevamente a la posición de 1/2-CHOKE (Medio cebador) hasta que el motor funcione suavemente y luego a la posición de RUN (Marcha).

### AVISO:

**Si el motor hace explosiones, pero no sigue funcionando, mueva la palanca del cebador a la posición de START (Arranque) y repita las instrucciones de arranque.**

## 2.8 PARADA DEL MOTOR

1. Apague todas las cargas, y luego desenchufe las cargas eléctricas de los tomacorrientes del tablero del generador. Nunca arranque o pare el motor con dispositivos eléctricos enchufados y encendidos.
2. Deje que el motor funcione en vacío por varios minutos para estabilizar las temperaturas internas del motor y el generador.
3. Ponga el interruptor ON/OFF en la posición de OFF.
4. Cierre la válvula de combustible.

## 2.9 SISTEMA DE APAGADO POR NIVEL DE ACEITE BAJO

El motor se encuentra equipado con un sensor de nivel de aceite bajo que para el motor automáticamente cuando el nivel cae por debajo de un nivel especificado. Si el motor se para automáticamente y el tanque de combustible tiene suficiente gasolina, compruebe el nivel de aceite.

### 2.9.1 DETECCIÓN DE NIVEL DE ACEITE BAJO

Si el sistema detecta un nivel de aceite bajo durante el funcionamiento, el motor se para. El motor no funcionará hasta que el aceite haya sido llenado hasta el nivel apropiado.

## 3.1 PROGRAMA DE MANTENIMIENTO

Siga los intervalos del calendario. Se requiere un mantenimiento más frecuente para el uso en las condiciones adversas que se listan a continuación.

Comprobación del nivel de aceite	En cada uso
Cambio de aceite ¥	*Cada 50 horas
Comprobación de la luz de válvulas	***En cada estación
Servicio del filtro de aire	**Cada 25 horas
Sustitución de la bujía	****Cada 100 horas

- ¥ Cambie el aceite después de las primeras 20 horas de funcionamiento.
- \* Cambie el aceite cada mes cuando funcione bajo carga pesada o altas temperaturas.
- \*\* Limpie más a menudo en condiciones de funcionamiento con suciedad o polvo. Sustituya las piezas del filtro de aire si no se pueden limpiar adecuadamente.
- \*\*\* Compruebe la luz de válvulas y ajuste si es necesario después de las primeras 50 horas de funcionamiento y cada 100 horas de allí en adelante.
- \*\*\*\* Limpie y vuelva a ajustar la separación de la bujía cada 50 horas.

## 3.2 ESPECIFICACIONES DEL PRODUCTO

### 3.2.1 ESPECIFICACIONES DEL GENERADOR

Nominales. Potencia.....	1.8 kW**
Potencia pico.....	2.05 kW
Voltaje nominal de CA.....	120
Corriente nominal.....	15 A**
Frecuencia nominal.....	60 Hz c o n 3600 rpm
Fase.....	Monofásica
Intervalo de temperaturas de funcionamiento.....	0 °F (-17 °C) a 110 °F (43 °C)*

\* Cuando se opera por encima de 77 °F (25 °C) puede haber una disminución de la potencia del motor.

\*\* La potencia máxima está sujeta a, y limitada por, factores como el contenido de BTU del combustible, temperatura ambiente, altitud, condiciones del motor, etc. La potencia máxima disminuye alrededor del 3.5% por cada 1000 ft sobre el nivel del mar, y también disminuirá alrededor del 1% por cada 6 °C (10 °F) por encima de 16 °C (60 °F) de temperatura ambiente.

### 3.2.2 ESPECIFICACIONES DEL MOTOR

Cilindrada.....	163 cm <sup>3</sup>
Tipo de bujía.....	F6TC, NGK BP6IS o Champion RN11YC
Separación de la bujía.....	0.030 in o (0.76 mm)
Capacidad de gasolina.....	13.25 l (3.5 gal. de EE. UU.)
Tipo de aceite.....	Vea el cuadro en la sección "Antes de arrancar el generador"
Capacidad de aceite.....	0.6 l (0.634 qt.)
Tiempo de funcionamiento.....	10.5 horas con 1/2 carga
Certificación de emisiones Clase II*	

\* El fabricante del motor debe garantizar el sistema de control de emisiones durante un período de dos años. Esta cobertura de garantía es adicional a la garantía provista por Generac y puede cubrir el motor aun si la Garantía de Generac no lo cubre.



## 3.3 RECOMENDACIONES GENERALES

La garantía del generador no cubre elementos que hayan sido sometidos a abuso o negligencia del operador. Para recibir el valor completo de la garantía, el operador debe mantener el generador como se instruye en este manual.

Se deberán hacer algunos ajustes periódicamente para mantener el generador de manera apropiada.

Todos los ajustes indicados en la sección de mantenimiento de este manual deberán ser efectuados al menos una vez cada estación. Siga los requerimientos indicados en el "Programa de mantenimiento".

### AVISO:

**Una vez al año sustituya la bujía y el filtro de aire. Una bujía nueva y un filtro de aire limpio aseguran una mezcla de aire-combustible apropiada y ayudan a que el motor funcione mejor y dure más.**

### 3.3.1 MANTENIMIENTO DEL GENERADOR

El mantenimiento del generador consiste en conservar la unidad limpia y seca. Haga funcionar y almacene la unidad en un ambiente limpio y seco donde no se encuentre expuesta a polvo, tierra o humedad en exceso ni a vapores corrosivos. Las ranuras de aire de enfriamiento no deben ser obstruidas con nieve, hojas o ningún otro material extraño.

Compruebe la limpieza del generador frecuentemente y limpie cuando en su superficie exterior se observen polvo, tierra, aceite, humedad u otras sustancias extrañas.

### ⚠ PRECAUCIÓN

**⚠ Nunca inserte ningún objeto o herramienta a través de las ranuras de aire de enfriamiento, aun si el motor no está funcionando.**

### AVISO:

**NO use una manguera de jardín para limpiar el generador. Puede entrar agua en el sistema de combustible del motor y causar problemas. Además, si entra agua en el generador a través de las ranuras de enfriamiento por aire, parte del agua será retenida en vacíos y hendiduras del aislamiento del devanado del rotor y estator. La acumulación de agua y tierra en los devanados internos del generador disminuirá la resistencia del aislamiento de estos devanados.**

### 3.3.2 LIMPIEZA DEL GENERADOR

- Use un paño húmedo para limpiar las superficies exteriores.
- Se puede usar un cepillo de cerdas suave para aflojar tierra compactada, aceite, etc.
- Se puede usar una aspiradora para recoger tierra y suciedad suelta.
- Se puede usar aire a baja presión (que no exceda 25 psi) para soplar la tierra. Inspeccione las ranuras de aire de enfriamiento y las aberturas del generador. Estas aberturas deben mantenerse limpias y sin obstrucciones.

### 3.3.3 MANTENIMIENTO DEL MOTOR

#### ⚠ ADVERTENCIA

**⚠ Cuando trabaje sobre el generador, siempre desconecte el cable de distribución de la bujía y manténgalo alejado de la bujía.**

### 3.3.4 COMPROBACIÓN DEL NIVEL DE ACEITE

Vea la sección "Antes de arrancar el generador" para información sobre la comprobación del nivel de aceite. El nivel de aceite debe ser comprobado antes de cada uso o al menos cada ocho horas de funcionamiento. Mantenga el nivel de aceite (Figura 6).

### 3.3.5 CAMBIO DE ACEITE

Cambie el aceite después de las primeras 20 horas de funcionamiento, luego cada 50 horas de allí en adelante. Si utiliza esta unidad en condiciones de suciedad o polvorientas, o en clima extremadamente caluroso, cambie el aceite más frecuentemente.

#### ⚠ PRECAUCIÓN

**⚠ El aceite caliente puede provocar quemaduras. Espere a que el motor se enfríe antes de vaciar el aceite. Evite la exposición prolongada o repetida de la piel al aceite usado. Lave cuidadosamente con jabón las zonas expuestas.**

**Siga las instrucciones dadas a continuación para cambiar el aceite luego de que el motor se enfríe:**

1. Vea la sección CONOZCA EL GENERADOR para la ubicación de la etiqueta adhesiva.
2. Limpie la zona alrededor del tapón de vaciado de aceite.
3. Retire los tapones de vaciado y llenado de aceite para vaciar el aceite completamente en un contenedor apropiado.
4. Cuando el aceite se haya vaciado completamente, coloque el tapón de vaciado de aceite y apriételo firmemente.
5. Llene el motor con el aceite recomendado. (Vea "Antes de arrancar el generador" para las recomendaciones sobre el aceite).
6. Recoja y limpie el aceite que pueda haberse derramado.
7. Deseche el aceite usado en un centro de recolección apropiado.

### 3.3.6 SUSTITUCIÓN DE LA BUJÍA

Use bujía F6TC, NGK BP6IS o Champion RN11YC. **Sustituya la bujía una vez por año.** Esto ayudará a que el motor arranque más fácilmente y funcione mejor.

1. Pare el motor y desconecte el cable de distribución de la bujía.
2. Limpie la zona alrededor de la bujía y retírela de la culata del cilindro.
3. Ajuste la luz de la bujía a 0.76 mm (0.030 in). Instale la bujía con la luz correcta en la culata del cilindro y apriétela a 15 ft/lb. (Figura 8).

Figura 8 - Luz de la bujía

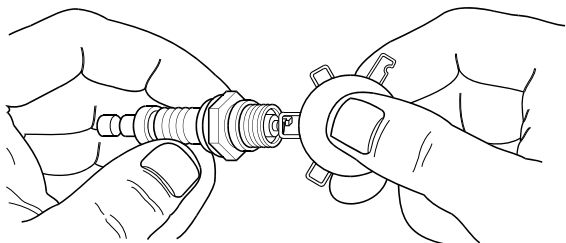

### 3.3.7 SUPRESOR DE CHISPAS

El silenciador del escape del motor tiene una rejilla del supresor de chispas. Inspeccione y limpie la rejilla al menos una vez al año (Figura 9). Si la unidad se usa regularmente, inspeccione y límpiela más frecuentemente.

**AVISO:**

Si usa el generador en tierra no mejorada cubierta de bosque, maleza o pasto, este debe tener un supresor de chispas. El propietario/operador debe mantener el supresor de chispas en buenas condiciones.

**Limpie e inspeccione el supresor de chispas como sigue:**

1. Retire la abrazadera y el supresor de chispas del silenciador.
2. Inspeccione la rejilla y sustitúyala si está desgarrada, perforada o dañada de alguna otra forma. NO USE una rejilla defectuosa. Si la rejilla no se encuentra dañada, límpiela con algún solvente comercial.
3. Vuelva a colocar el supresor de chispas y la abrazadera.

Figura 9 - Supresor de chispas

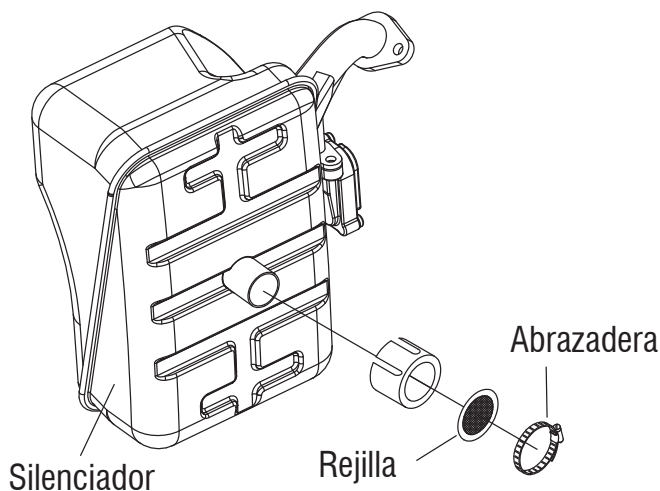

### 3.4 SERVICIO DEL FILTRO DE AIRE

El motor no funcionará correctamente y se puede dañar si se usa un filtro de aire sucio. Limpie el filtro de aire cada 25 horas (Figura 10). Limpie o sustituya más frecuentemente si se usa en condiciones polvorientas.

1. Retire la cubierta del filtro de aire.
2. Lave en agua jabonosa. Estruje el filtro suavemente para secarlo con un paño limpio (NO LO RETUERZA).
3. Limpie la tapa del filtro de aire antes de volver a instalarla.

Figura 10 - Filtro de aire

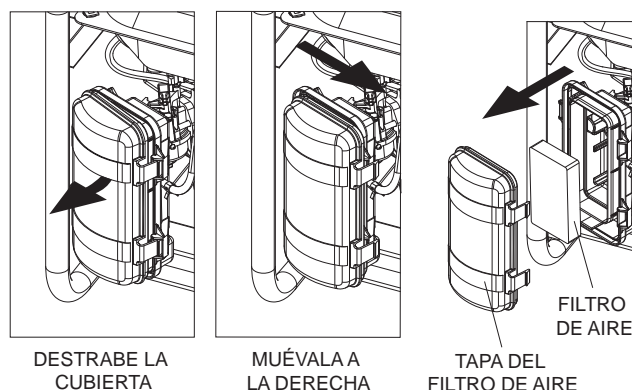

### 3.5 LUZ DE VÁLVULAS

- Admisión -  $0.10 \pm 0.02$  mm (frío), ( $0.004 \pm 0.001$  in)
- Escape -  $0.15 \pm 0.02$  mm (frío), ( $0.006 \pm 0.001$  in)

**Después de las primeras 50 horas de funcionamiento, compruebe la luz de válvulas en el motor y ajuste si es necesario.**

**Importante:** Si no se siente cómodo haciendo este procedimiento o si no dispone de las herramientas adecuadas, lleve el generador al centro de servicio más cercano para que ajuste la luz de válvulas. Este es un paso muy importante para asegurar una larga vida útil del motor.

### 3.6 GENERALES

El generador se debe poner en marcha al menos una vez cada 30 días y se debe hacer funcionar durante 30 minutos como mínimo. Si esto no es posible y la unidad debe ser almacenada por más que 30 días, use la siguiente información como guía para prepararlo para el almacenamiento.

**⚠ ADVERTENCIA**

**⚠ NUNCA** almacene el motor con combustible en el tanque en interiores o en zonas con mala ventilación donde las emanaciones puedan alcanzar una llama abierta, chispa o llama piloto como en un horno, calefón, secarropas u otros artefactos de gas.

## 3.7 ALMACENAMIENTO A LARGO PLAZO

Es importante evitar la formación de depósitos de goma en piezas esenciales del sistema de combustible como el carburador, la manguera o el tanque de combustible durante el almacenamiento. Además, la experiencia indica que los combustibles mezclados con alcohol (llamados gasohol, etanol o metanol) pueden atraer humedad, lo que ocasiona la separación y la formación de ácidos durante el almacenamiento. El gas ácido puede dañar el sistema de combustible de un motor durante el almacenamiento.

Para evitar problemas en el motor, el sistema de combustible debería vaciarse antes de almacenarlo durante 30 días o más, como sigue:

1. Añada un estabilizador de gasolina de buena calidad al combustible según las especificaciones del fabricante, y haga funcionar la unidad durante 10-15 minutos.
2. Luego de que el motor se enfríe, retire toda la gasolina del tanque de combustible. Use un sifón de vacío no conductor disponible comercialmente.

### PELIGRO

 **Vacíe el combustible en un contenedor aprobado en exteriores, alejado de llamas abiertas. Asegúrese de que el motor esté frío. No fume.**

3. Arranque y haga funcionar el motor hasta que se pare por falta de combustible.
4. Después de que el motor se enfríe, vacíe el aceite del motor. Llene con el grado recomendado.
5. Retire la bujía y vierta alrededor de 1/2 oz (15 ml) de aceite de motor en el cilindro. Cubra el agujero de la bujía con un trapo. Tire del arrancador a cuerda un par de veces para lubricar los aros del pistón y la cavidad del cilindro. Se puede usar también aceite protector de cilindros en vez de aceite común.

### PRECAUCIÓN

 **Evite la pulverización del agujero de la bujía cuando gire el motor.**

6. Instale y apriete la bujía. No conecte el cable de distribución.
7. Limpie las superficies exteriores del generador. Compruebe que las ranuras de aire de enfriamiento y las aberturas del generador se encuentren abiertas y sin obstrucciones.
8. Almacene la unidad en un lugar limpio y seco.

## 3.8 OTROS CONSEJOS SOBRE EL ALMACENAMIENTO

- No almacene gasolina de una estación a otra.
- Sustituya el contenedor de gasolina si comienza a oxidarse. El óxido y/o la tierra en la gasolina causarán problemas en el carburador y el sistema de combustible.
- Si es posible, almacene la unidad en interiores y cúbrala para protegerla del polvo y la tierra. **ASEGÚRESE DE VACIAR EL TANQUE DE COMBUSTIBLE.**
- Si no es posible vaciar el tanque de combustible y la unidad será almacenada durante cierto tiempo, use un estabilizador de gasolina disponible comercialmente añadido a la gasolina para aumentar la vida útil de ésta.
- Cubra la unidad con una cubierta protectora adecuada que no retenga humedad.

### ADVERTENCIA

 **NUNCA cubra el generador mientras las zonas del motor y del escape se encuentren tibias.**

# Resolución de problemas

## 4.1 GUÍA DE RESOLUCIÓN DE PROBLEMAS

PROBLEMA	CAUSA	SOLUCIÓN
El motor funciona, pero no hay salida de CA.	<ol style="list-style-type: none"> <li>1. El disyuntor se encuentra abierto.</li> <li>2. Conexión deficiente o conjunto de cordones de conexión defectuoso.</li> <li>3. El dispositivo conectado está averiado.</li> <li>4. Fallo en el generador.</li> </ol>	<ol style="list-style-type: none"> <li>1. Reconecte el disyuntor.</li> <li>2. Compruebe y repare.</li> <li>3. Conecte otro dispositivo que se encuentre en buenas condiciones.</li> <li>4. Comuníquese con un Taller de servicio autorizado.</li> </ol>
El motor funciona bien pero se ralentiza cuando se le conectan cargas.	<ol style="list-style-type: none"> <li>1. Cortocircuito en una carga conectada.</li> <li>2. El generador está sobrecargado.</li> <li>3. La velocidad del motor es muy lenta.</li> <li>4. Generador en cortocircuito.</li> </ol>	<ol style="list-style-type: none"> <li>1. Desconecte la carga eléctrica en cortocircuito.</li> <li>2. Vea "No sobrecargue el generador".</li> <li>3. Comuníquese con un Taller de servicio autorizado.</li> <li>4. Comuníquese con un Taller de servicio autorizado.</li> </ol>
El motor no arranca, o arranca y funciona con dificultad.	<ol style="list-style-type: none"> <li>1. Filtro de aire sucio.</li> <li>2. Sin gasolina.</li> <li>3. Gasolina vencida.</li> <li>4. El cable de distribución no se encuentra conectado a la bujía.</li> <li>5. Bujía averiada.</li> <li>6. Agua en la gasolina.</li> <li>7. Cebado en exceso.</li> <li>8. Nivel de aceite bajo.</li> <li>9. Mezcla de combustible excesivamente rica.</li> <li>10. La válvula de admisión se encuentra atorada abierta o cerrada.</li> <li>11. El motor ha perdido compresión.</li> </ol>	<ol style="list-style-type: none"> <li>1. Limpie o sustituya el filtro de aire.</li> <li>2. Llene el tanque de combustible.</li> <li>3. Vacíe el tanque de combustible y llene con combustible nuevo.</li> <li>4. Conecte el cable a la bujía.</li> <li>5. Sustituya la bujía.</li> <li>6. Vacíe el tanque de combustible, llene con combustible nuevo.</li> <li>7. Ponga la perilla del cebador en la posición <b>No Choke</b> (Sin cebador).</li> <li>8. Llene el cárter hasta el nivel correcto.</li> <li>9. Comuníquese con un Taller de servicio autorizado.</li> <li>10. Comuníquese con un Taller de servicio autorizado.</li> <li>11. Comuníquese con un Taller de servicio autorizado.</li> </ol>
El motor se para durante el funcionamiento.	<ol style="list-style-type: none"> <li>1. Sin gasolina.</li> <li>2. Nivel de aceite bajo.</li> <li>3. Fallo en el motor.</li> </ol>	<ol style="list-style-type: none"> <li>1. Llene el tanque de combustible.</li> <li>2. Llene el cárter hasta el nivel correcto.</li> <li>3. Comuníquese con un Taller de servicio autorizado.</li> </ol>
Falta potencia del motor.	<ol style="list-style-type: none"> <li>1. La carga es muy alta.</li> <li>2. Filtro de aire sucio.</li> <li>3. El motor necesita mantenimiento.</li> </ol>	<ol style="list-style-type: none"> <li>1. Vea "No sobrecargue el generador".</li> <li>2. Sustituya el filtro de aire.</li> <li>3. Comuníquese con un Taller de servicio autorizado.</li> </ol>
El motor "ratea" o falla.	<ol style="list-style-type: none"> <li>1. El cebador se abre demasiado temprano.</li> <li>2. El carburador tiene una mezcla muy rica o muy pobre.</li> </ol>	<ol style="list-style-type: none"> <li>1. Mueva el cebador a la posición media hasta que el motor funcione suavemente.</li> <li>2. Comuníquese con un Taller de servicio autorizado.</li> </ol>

## Manuel du propriétaire Générateur portatif

GARANTIE  
LIMITÉE DE  
**2 ANS**

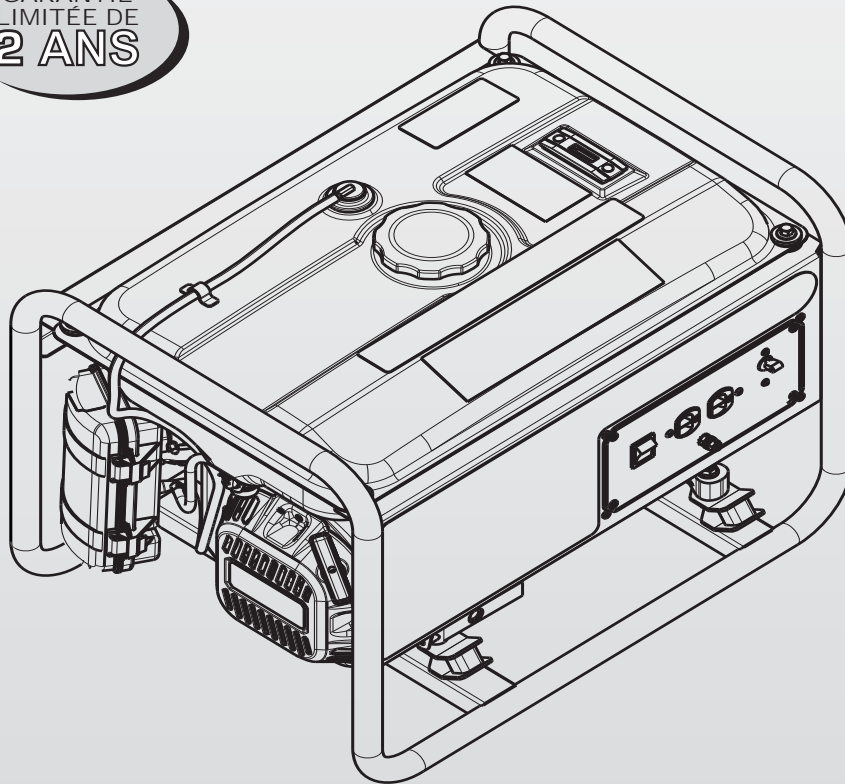

### **⚠ DANGER!**

- ⚠ GAZ D'ÉCHAPPEMENT MORTELS!** N'utiliser l'appareil qu'à l'EXTÉRIEUR, loin des fenêtres, des portes et des conduits d'aération!
- ⚠ NON DESTINÉ À DES UTILISATIONS DE MAINTIEN DES FONCTIONS VITALES CRITIQUES.**
- ⚠ CONSERVEZ ce manuel.** Fournissez ce manuel à tous les opérateurs du générateur.



## Table des matières

<b>Foire aux questions.....</b>	<b>1</b>	<b>Entretien .....</b>	<b>10</b>
<b>Introduction.....</b>	<b>3</b>	3.1 Programme d'entretien.....	10
<b>Lire ce manuel au complet.....</b>	<b>3</b>	3.2 Caractéristiques techniques du produit.....	10
<b>Règles de sécurité.....</b>	<b>3</b>	3.2.1 Caractéristiques techniques du générateur.....	10
Index des normes.....	5	3.2.2 Caractéristiques techniques du moteur.....	10
<b>Informations générales.....</b>	<b>6</b>	3.3 Recommandations générales.....	11
1.1 Désempilage.....	6	3.3.1 Entretien du générateur.....	11
1.1.1 Pièces accessoires.....	6	3.3.2 Pour nettoyer le générateur.....	11
<b>Fonctionnement .....</b>	<b>6</b>	3.3.3 Entretien du moteur.....	11
2.1 Connaître le générateur.....	6	3.3.4 Vérification du niveau d'huile.....	11
2.2 Cordons amovibles et fiches de branchement.....	7	3.3.5 Changement d'huile.....	11
2.2.1 Prise de courant double de 120 V c.a.....	7	3.3.6 Remplacement de la bougie.....	11
2.3 Mode d'emploi du générateur.....	7	3.3.7 Pare-étincelles.....	12
2.3.1 Mise à la terre du générateur.....	7	3.4 Entretien du filtre à air.....	12
2.3.2 Branchement du générateur au système électrique d'un immeuble.....	8	3.5 Jeu des soupapes.....	12
2.3.3 Branchement de charges électriques.....	8	3.6 Informations générales.....	12
2.4 Ne pas surcharger le générateur.....	8	3.7 Entreposage à long terme.....	13
2.5 Guide de référence des puissances électriques.....	8	3.8 Autres conseils d'entreposage.....	13
2.6 Avant de démarrer le générateur.....	9	<b>Dépannage.....</b>	<b>14</b>
2.6.1 Ajout d'huile moteur.....	9	4.1 Guide de dépannage.....	14
2.6.2 Ajout d'essence.....	9		
2.7 Pour démarrer le moteur.....	10		
2.8 Arrêter le moteur.....	10		
2.9 Système d'arrêt en cas de niveau d'huile bas.....	10		
2.9.1 Détection du niveau d'huile.....	10		

### **AVERTISSEMENT!**

Proposition 65 de l'État de la Californie

L'échappement du moteur et certains de ses composants sont reconnus par l'État de la Californie comme pouvant causer le cancer, des anomalies congénitales ou d'autres problèmes de reproduction.

### **AVERTISSEMENT!**

Proposition 65 de l'État de la Californie

Ce produit contient ou émet des produits chimiques reconnus par l'État de la Californie comme pouvant causer le cancer, des anomalies congénitales ou d'autres problèmes de reproduction.

## REMARQUE :

Cette Foire aux questions (FAQ) regroupe les questions fréquemment posées sur TOUS les modèles portatifs.

Certaines de ces questions pourraient ne pas s'appliquer aux modèles couverts dans la présente publication.

## RENSEIGNEMENTS SUR LE CARBURANT

### Q : Quel est le carburant approprié pour mon générateur?

R : Nous recommandons d'utiliser de l'essence ordinaire sans plomb. N'utilisez pas d'essence E85 et ne mélangez pas d'huile avec l'essence. Il est possible d'utiliser de l'essence super, mais ce n'est pas requis et cela n'améliorera pas les performances ou le rendement.

### Q : Que faut-il faire avec le carburant avant un entreposage prolongé?

R : Le carburant qui ne sera pas utilisé, même pour une courte période, doit être traité avec un stabilisateur de carburant pour ralentir le taux de détérioration, l'encrassement et la formation de vernis. Tout en suivant les recommandations du fabricant, traitez le carburant qui reste dans le réservoir. Ouvrez le robinet de carburant, démarrez le moteur et faites-le fonctionner 30 minutes. Fermez le robinet de carburant et laissez le moteur fonctionner jusqu'à ce qu'il s'arrête, de manière à laisser circuler le carburant traité dans les canalisations et le carburateur. Le carburant peut être vidangé ou laissé dans le réservoir.

### Q : Puis-je convertir mon générateur portatif de manière à le faire fonctionner avec un carburant autre que de l'essence?

R : Nous n'offrons pas de trousse de conversion de carburant pour nos générateurs portatifs. Des trousse de conversion d'autres fabricants sont vendues sur Internet. Cependant, l'utilisation d'une telle trousse annule la garantie.

### Q : Est-il possible d'utiliser n'importe quel type d'essence?

R : Il est préférable d'utiliser de l'essence à moins de 10 % d'éthanol avec un indice d'octane de 87. N'utilisez jamais de carburant E85 ou de mélange d'huile et d'essence conçu pour les moteurs à deux temps. L'utilisation d'un carburant de grade supérieur n'entraînera pas d'augmentation de la puissance de sortie.

### Q : La capacité d'essence indiquée dans mon manuel du propriétaire semble erronée.

R : La capacité d'essence indiquée correspond au volume interne total du réservoir de carburant. Celui-ci doit comprendre un espace vide suffisant pour permettre l'expansion de l'essence lorsqu'il fait plus chaud. La quantité totale d'essence pouvant être contenue dans le réservoir est donc typiquement inférieure à la capacité déclarée du réservoir de carburant.

### Q : Comment faire pour vidanger le carburant?

R : Il est préférable de traiter le carburant avant l'entreposage. Le carburant traité peut être laissé dans le réservoir. Cependant, il est possible de vidanger le carburant à travers l'orifice de remplissage à l'aide d'un siphon de type automobile. Prenez toutes les précautions qui s'imposent lorsque vous manipulez du carburant.

## ENTRETIEN ET RENSEIGNEMENTS SUR L'HUILE

### Q : Je dois faire fonctionner mon générateur, mais je n'ai plus d'huile recommandée. Quelles sont mes options?

R : En cas d'urgence, une huile classée SH, SJ, SK, CF-4, ILSAC, GF-1, GF-2 ou GF-4 par l'API peut être utilisée. Il peut s'agir d'une huile minérale, semi-synthétique ou synthétique. Les indices de viscosité suivants sont acceptables : SAE 5W-30, 10W-30, 10W-40, 20W-50, 30 et 40. Changez l'huile dès que possible, en utilisant de l'huile Generac conforme aux recommandations du manuel du propriétaire.

### Q : Si aucune jauge n'est fournie avec le moteur de mon modèle de générateur portatif, comment puis-je savoir si j'ai mis assez d'huile?

R : Il faut mettre de l'huile jusqu'en bas du filetage du bouchon du carter. Il faut toujours attendre que le moteur soit complètement refroidi avant de vérifier le niveau d'huile et de faire le remplissage.

### Q : Dois-je visser complètement le bouchon (la jauge) pour vérifier le niveau d'huile?

R : Le bouchon (la jauge) doit être vissé complètement lors de la vérification du niveau d'huile. Il faut attendre que le moteur soit complètement refroidi avant de vérifier l'huile et de faire le remplissage.

### Q : Le manuel indique que la capacité d'huile est de 1,7 litre. Cependant, lorsque j'ajoute 1,7 litre, l'huile n'atteint pas le filetage du carter.

R : Ajoutez assez d'huile pour atteindre le bas du filetage du carter, même s'il faut dépasser les recommandations du manuel.

## UTILISATION

### Q : L'horomètre indique qu'il est temps d'effectuer l'entretien du filtre à air. Une fois l'entretien effectué, est-il nécessaire de faire quoi que ce soit avec l'horomètre?

R : L'horomètre avise le propriétaire sans arrêt à partir d'une heure avant le moment où l'entretien doit être effectué et jusqu'à une heure après ce moment. L'entretien comprend les changements d'huile (toutes les 100 heures) et l'entretien du filtre à air (toutes les 200 heures). Alors que les heures de fonctionnement continueront de s'accumuler, l'horomètre se réinitialisera automatiquement jusqu'à ce que le prochain intervalle de 100 ou 200 heures soit atteint. Pour plus de renseignements, voir la section Horomètre de votre manuel du propriétaire. L'horomètre de certains modèles de générateurs est équipé d'un bouton de réinitialisation qui permet à l'opérateur de déplacer les intervalles d'entretien et de réinitialiser ceux-ci en maintenant le bouton enfoncé pendant neuf secondes. REMARQUE : Les différents modèles de générateurs ne sont pas tous équipés de ce bouton de réinitialisation.

### Q : Comment puis-je régler le jeu des soupapes?

R : Le réglage du jeu des soupapes est d'une importance capitale pour le bon fonctionnement du moteur et nécessite des outils et une formation appropriés. La section Réglage du jeu des soupapes de votre manuel du propriétaire contient les instructions nécessaires. Cependant, si vous n'êtes pas à l'aise pour effectuer cette procédure d'entretien, demandez à votre fournisseur de vérifier le jeu des soupapes à la fréquence spécifiée.

## Foire aux questions

**Q : Que signifient les points bleus et rouges qui se trouvent sur les prises de la rallonge?**

R : Ils indiquent qu'il est nécessaire d'équilibrer les charges sur le générateur au moment d'ajouter des appareils électriques. Par exemple, si vous ajoutez deux appareils électriques, branchez-en un dans une prise rouge et un autre dans une prise bleue plutôt que de les brancher tous les deux dans des prises rouges ou bleues. Ainsi, les charges du générateur seront mieux équilibrées.

**REMARQUE :**

**Cette question s'applique uniquement aux modèles dotés de fils de rallonge.**

**Q : Puis-je faire fonctionner mon générateur sous la pluie?**

R : Les générateurs portatifs ne doivent jamais fonctionner dans un espace clos ou de manière contraire aux dispositions et avertissements contenus dans votre manuel du propriétaire. Cependant, ils sont conçus pour une utilisation dans des conditions météorologiques extrêmes et il est préférable que les parties électroniques sensibles soient protégées de la pluie ou de la neige directes par une sorte de couverture ouverte. Un abri d'auto, un auvent de bateau avec quatre côtés ouverts ou une bâche accrochée à un arbre constituent de bonnes solutions. Il est très important de fournir une ventilation adéquate au générateur. Pour cette raison, il est nécessaire de laisser un espace libre d'au moins 1,5 mètre (5 pieds) entre la protection, quelle qu'elle soit, et tous les côtés du générateur, incluant le dessus de l'appareil, pendant son fonctionnement. En outre, pour qu'il ne s'use pas inutilement, le générateur portatif doit être entreposé à l'intérieur lorsqu'il n'est pas utilisé. PRENEZ NOTE que le générateur ne doit JAMAIS être utilisé dans quelque espace clos que ce soit, incluant, de manière non exclusive, une remise, une maison, un garage, une remorque ou un véhicule, même si les portes sont laissées ouvertes, car cela pourrait provoquer un sérieux risque d'incendie et d'intoxication au monoxyde de carbone.

**Q : Pendant combien de temps puis-je faire fonctionner le générateur? Dois-je le laisser se « reposer »?**

R : Votre générateur peut fonctionner de manière continue. Le plus important est de s'assurer que le niveau d'huile reste adéquat. Chaque fois que vous ajoutez du carburant, vérifiez aussi le niveau d'huile. Si nécessaire, ajoutez de l'huile de manière à ce que le niveau atteigne la marque supérieure sur la jauge. Pour les instructions complètes sur l'ajout de carburant et d'huile, voir les sections Vérification du niveau d'huile et Ajout d'essence dans votre manuel du propriétaire.

**Q : Dois-je faire quoi que ce soit de particulier avant d'éteindre mon générateur? Dois-je débrancher mes appareils électriques?**

R : Oui, vous devez enlever toutes les charges avant d'éteindre le générateur. Tout d'abord, éteignez tous les appareils, les lumières et les articles qui sont alimentés par le générateur. Ensuite, débranchez-les des prises du générateur et laissez refroidir le générateur. Après, vous pourrez éteindre le générateur en toute sécurité. N'éteignez JAMAIS le générateur pendant que des charges sont appliquées. Reportez-vous à la section Charges du générateur dans votre manuel du propriétaire pour lire les instructions complètes sur la manière d'ajouter et d'enlever des appareils électriques.

**Q : Comment puis-je brancher ou débrancher des appareils électriques lorsque le générateur est en cours d'utilisation?**

R : Ne démarrez et n'arrêtez JAMAIS le moteur du générateur lorsque des appareils électriques qui y sont branchés sont allumés. Lorsque le générateur est éteint, vous pouvez seulement brancher des appareils électriques qui sont également éteints. Lorsque le générateur est allumé, vous pouvez brancher des appareils électriques allumés ou éteints.

**Q : Pourquoi dois-je mettre à la terre mon générateur portatif?**

R : Lorsqu'un générateur est utilisé comme alimentation électrique de secours pour un bâtiment relié au réseau public, une mise à la terre appropriée permettra d'éviter les décharges électriques en cas de défaut à la terre dans le générateur ou dans les appareils électriques qui y sont branchés. Une mise à la terre appropriée aide également à dissiper l'électricité statique qui tend à s'accumuler dans les appareils qui ne sont pas mis à la terre. Le National Electrical Code exige que le cadre et les pièces externes électriquement conductrices du générateur soient reliés à une mise à la terre réglementaire. Les codes de l'électricité locaux peuvent aussi exiger que l'appareil soit mis à la terre de façon appropriée. À cette fin, le branchement d'un fil torsadé en cuivre de calibre 10 (AWG) à la cosse de terre et à une tige de mise à la terre (électrode) en cuivre ou en laiton enfoncée dans la terre fournit une protection adéquate contre les décharges électriques. Cependant, les codes locaux diffèrent grandement entre eux. Consultez un électricien de votre région pour connaître les exigences qui s'y appliquent en matière de mise à la terre.

**Q : À quelle fréquence dois-je démarrer ou faire fonctionner mon générateur entre les pannes?**

R : Generac recommande de démarrer le générateur une fois par mois et de le laisser fonctionner environ 30 minutes. En procédant ainsi, vous vous assurez que le générateur sera prêt à s'allumer en cas de panne.

### **RENSEIGNEMENTS SUR LA BATTERIE**

**Q : À quelle fréquence dois-je charger la batterie du générateur?**

R : Si le démarreur n'arrive pas à faire tourner le moteur, chargez la batterie à l'aide du chargeur fourni avec votre générateur. Le chargeur ne doit pas rester branché durant plus de 48 heures.

**Q : La batterie du générateur n'accepte plus de charge. Quelle est la procédure à suivre pour remplacer la batterie?**

R : La procédure complète est expliquée dans la section Remplacement de la batterie de votre manuel du propriétaire.

**Q : Comment puis-je charger la batterie de mon générateur portatif?**

R : La plupart des générateurs portatifs ne chargent pas leur batterie pendant le fonctionnement. Les modèles GP 15 000 et 17 500 ainsi que tous les modèles XP à démarrage électrique de Generac chargent leur batterie pendant le fonctionnement. Les générateurs Generac à démarrage électrique, à l'exception des deux modèles GP mentionnés ci-dessus, sont fournis avec un chargeur externe. Le client doit charger la batterie de 24 à 48 heures au moins une fois par mois en guise de préparation pour l'utilisation. Si la batterie est à plat, la plupart des modèles portatifs sont dotés d'un lanceur à rappel. En cas d'urgence, il est possible de charger la batterie en branchant le cordon du chargeur dans l'une des prises du générateur pendant que celui-ci fonctionne. Cette procédure n'est pas recommandée pour les situations normales.

## RENSEIGNEMENTS GÉNÉRAUX

### Q : Quel est le niveau de décibels d'un générateur portatif?

R : Nos générateurs portatifs sont équipés en usine d'un silencieux pour les sons graves. Nous n'offrons pas de trousse et nous ne recommandons pas d'effectuer des modifications au générateur ou au système d'échappement, car cela pourrait annuler la garantie.

### Q : Puis-je ajouter le démarrage électrique à mon générateur à lanceur à rappel?

R : Generac n'offre pas de trousse ou d'accessoires permettant d'ajouter le démarrage électrique à un générateur à lanceur à rappel. Toute modification pourrait annuler la garantie.

### Q : Ma garantie couvre-t-elle les frais de transport ou de ramassage pour mon générateur?

R : Non. Le fournisseur ne se rendra pas chez le client et il ne ramassera pas le générateur portatif pour lui si le client ne paie pas pour ce service.

### Q : Qu'est-ce qu'une « commande de ralenti », et quelle est son utilité pour le propriétaire?

R : La plupart de nos générateurs portatifs ne sont pas dotés d'une commande de ralenti. Le moteur tourne à pleine vitesse afin de pouvoir accepter toute charge immédiate. Certains des nouveaux modèles XP et XT offrent une commande de ralenti. Les modèles à onduleur de série iX sont dotés d'un mode « éco » qui permet au moteur de tourner à plus basse vitesse.

## INTRODUCTION

Nous vous remercions d'avoir acheté ce modèle de Generac Power Systems, Inc. Il s'agit d'un modèle de générateur compact, haute performance, refroidi par air et entraîné par moteur, conçu de manière à fournir l'électricité nécessaire pour faire fonctionner des charges électriques là où le réseau public n'est pas accessible ou lors d'une panne de courant du réseau public.

## LIRE CE MANUEL AU COMPLET

Si vous ne comprenez pas une partie du manuel, veuillez communiquer avec le fournisseur agréé le plus proche afin d'obtenir les procédures de démarrage, d'utilisation et d'entretien.

L'opérateur est responsable de faire une utilisation appropriée et sécuritaire de cet équipement. Nous recommandons vivement à l'opérateur de lire ce manuel et de bien comprendre toutes les instructions avant d'utiliser l'équipement. Nous recommandons aussi vivement que les autres utilisateurs soient formés pour pouvoir démarrer et faire fonctionner correctement l'appareil. Cela les prépare à faire fonctionner l'équipement en cas d'urgence.

Le générateur peut être utilisé de manière sécuritaire, efficace et fiable seulement s'il est installé, utilisé et entretenu correctement. Avant d'utiliser ce générateur ou d'en faire l'entretien :

- Familiarisez-vous avec tous les codes et règlements locaux, provinciaux et nationaux et conformez-vous-y strictement.
- Étudiez attentivement tous les avertissements se trouvant dans ce manuel et sur le produit.
- Familiarisez-vous avec ce manuel et avec l'appareil.

Le fabricant ne peut pas anticiper toutes les circonstances possibles pouvant être source de danger. Les avertissements de ce manuel ainsi que ceux qui se trouvent sur les étiquettes et les autocollants fixés sur l'appareil ne préviennent pas tous les risques. Si vous utilisez une procédure, une méthode de travail ou une technique d'utilisation n'étant pas spécifiquement recommandée par le fabricant, veuillez vous assurer de sa sécurité pour les autres. Assurez-vous également que la procédure, la méthode de travail ou la technique d'utilisation ne fait pas en sorte que le générateur devienne non sécuritaire.

LES INFORMATIONS CONTENUES DANS LE PRÉSENT DOCUMENT SONT BASÉES SUR DES APPAREILS EN PRODUCTION AU MOMENT DE LA PUBLICATION. GENERAC SE RÉSERVE LE DROIT DE MODIFIER CE MANUEL À TOUT MOMENT.

## RÈGLES DE SÉCURITÉ

Des encarts DANGER, AVERTISSEMENT, MISE EN GARDE et REMARQUE apparaissent ponctuellement dans cette publication ainsi que sur les étiquettes et autocollants fixés sur le générateur pour attirer l'attention du personnel sur des consignes propres à certaines opérations pouvant présenter des risques si elles sont réalisées de manière incorrecte ou inattentive. Veuillez les respecter attentivement. Voici leur définition :

### **▲ DANGER!**

**INDIQUE UNE SITUATION OU UNE ACTION DANGEREUSE QUI, SI ELLE N'EST PAS ÉVITÉE, ENTRAÎNERA LA MORT OU DES BLESSURES GRAVES.**

### **▲ AVERTISSEMENT!**

**Indique une situation ou une action dangereuse qui, si elle n'est pas évitée, pourrait entraîner la mort ou des blessures graves.**

### **▲ MISE EN GARDE!**

**Indique une situation ou une action dangereuse qui, si elle n'est pas évitée, pourrait entraîner des blessures légères ou moyennement graves.**

### **REMARQUE :**

**Les remarques contiennent des informations supplémentaires importantes à propos des procédures et sont intégrées au corps du texte de ce manuel.**

Ces avertissements en matière de sécurité ne peuvent éliminer les dangers qu'ils décrivent. Le bon sens et un respect strict des consignes sont essentiels afin de prévenir les accidents lors de l'utilisation ou de l'entretien de l'équipement.

## Règles de sécurité

Quatre symboles de sécurité communément utilisés accompagnent les encarts **DANGER**, **AVERTISSEMENT** et **MISE EN GARDE**. Voici les informations indiquées par chacun de ceux-ci:

 **Ce symbole fournit des informations de sécurité importantes qui, si elles ne sont pas suivies, pourraient mettre en danger la sécurité des personnes ou les biens d'autrui.**

 **Ce symbole indique un risque potentiel d'explosion.**

 **Ce symbole indique un risque potentiel d'incendie.**

 **Ce symbole indique un risque potentiel de décharge électrique.**



### RISQUES GÉNÉRAUX

- Ne faites JAMAIS fonctionner cet appareil dans un espace clos, dans un véhicule ou à l'intérieur, MÊME SI les portes et fenêtres sont ouvertes.
- Pour des raisons de sécurité, le fabricant recommande que l'entretien de cet équipement soit effectué par un fournisseur agréé. Inspectez régulièrement le générateur et communiquez avec le fournisseur agréé le plus proche pour les pièces nécessitant une réparation ou un remplacement.
- Ne faites fonctionner le générateur que sur une surface de niveau et dans un lieu où il ne sera pas exposé à l'humidité excessive, à la saleté, à la poussière ou à des vapeurs corrosives.
- Gardez les mains, les pieds, les vêtements, etc., loin des courroies d'entraînement, des ventilateurs et des autres pièces mobiles. N'enlevez jamais les grilles de protection ou les écrans protecteurs des ventilateurs pendant le fonctionnement de l'appareil.
- Certaines pièces du générateur deviennent extrêmement chaudes pendant son fonctionnement. Pour éviter des brûlures sévères, tenez-vous à l'écart du générateur jusqu'à son refroidissement.
- Ne faites PAS fonctionner le générateur sous la pluie.
- Ne modifiez pas la construction du générateur et ne changez pas les commandes, car cela pourrait entraîner des conditions d'utilisation dangereuses.
- Ne faites jamais démarrer ou arrêter cet appareil lorsque des charges électriques sont connectées aux prises ET que les appareils connectés sont sous tension. Démarrez le moteur et laissez-le se stabiliser avant de connecter des charges électriques. Déconnectez toutes les charges électriques avant d'arrêter le générateur.

- N'insérez pas d'objets à travers les fentes de refroidissement de l'appareil.
- Restez vigilant en tout temps pendant l'entretien ou la réparation de cet appareil. Ne travaillez jamais sur l'équipement en cas de fatigue physique ou mentale.
- N'utilisez jamais le générateur ni aucune de ses parties en guise de marchepied. Mettre un pied sur l'appareil peut exercer une contrainte sur les pièces et les briser et peut entraîner des conditions d'utilisation dangereuses en raison de fuites de gaz d'échappement, de carburant, d'huile, etc.

#### REMARQUE :

Ce générateur est équipé d'un silencieux pare-étincelles. Pour que le pare-étincelles fonctionne de manière efficace, le propriétaire ou l'opérateur doit entretenir celui-ci correctement. Dans l'État de Californie, un pare-étincelles est requis par la loi (article 4442 du Code des ressources publiques). Des lois semblables pourraient être en vigueur dans d'autres États. Les lois fédérales s'appliquent sur les terrains sous juridiction fédérale.

### RISQUES LIÉS À L'ÉCHAPPEMENT ET À L'EMPLACEMENT

- Ne faites jamais fonctionner le générateur dans un lieu clos ou à l'intérieur! N'utilisez JAMAIS le générateur à l'intérieur de la maison, dans un véhicule ou dans un endroit partiellement clos comme un garage, MÊME SI les portes et fenêtres sont ouvertes! Utilisez le générateur SEULEMENT à l'extérieur, à l'écart des fenêtres ouvertes, des portes et des conduits d'aération et dans un endroit où les gaz d'échappement mortels ne peuvent s'accumuler.



- Les gaz d'échappement du moteur contiennent du monoxyde de carbone, un gaz que vous ne pouvez ni voir ni sentir. Ce gaz dangereux, s'il est respiré à des concentrations suffisantes, peut provoquer une perte de conscience ou même la mort.
- Un flux continu d'air de refroidissement et une ventilation adéquate sont essentiels pour le bon fonctionnement du générateur. Ne modifiez pas l'installation et ne permettez pas le blocage, même partiel, des dispositifs de ventilation, car cela pourrait sérieusement nuire au bon fonctionnement du générateur. Le générateur DOIT être utilisé à l'extérieur.
- Ce système d'échappement doit être entretenu convenablement. Ne faites rien qui pourrait rendre le système d'échappement dangereux ou non conforme aux normes ou aux codes locaux.
- À l'intérieur, utilisez toujours une alarme de monoxyde de carbone alimentée par pile et installée selon les instructions du fabricant.
- Si vous commencez à vous sentir mal, étourdi ou faible après le fonctionnement du générateur, déplacez-vous à l'air frais IMMÉDIATEMENT. Consultez un médecin, car il est possible que vous soyez victime d'une intoxication au monoxyde de carbone.



## RISQUES DE DÉCHARGE ÉLECTRIQUE

- Pendant son fonctionnement, le générateur produit des tensions dangereusement élevées. Pendant que l'appareil est en marche, évitez tout contact avec les fils dénudés, les bornes, les connexions, etc., même sur l'équipement connecté au générateur. Assurez-vous que tous les couvercles, les protections et les barrières appropriés sont en place avant d'utiliser le générateur.
- Ne touchez jamais un appareil ou un cordon électrique en étant debout sur un sol mouillé, pieds nus ou avec les mains ou les pieds mouillés. **UNE DÉCHARGE ÉLECTRIQUE DANGEREUSE PEUT SE PRODUIRE.**
- Le National Electrical Code (NEC) exige que le cadre et les pièces externes électriquement conductrices du générateur soient reliés à une mise à la terre réglementaire. Les codes de l'électricité locaux peuvent aussi exiger que le générateur soit mis à la terre de façon appropriée. Consultez un électricien de votre région pour connaître les exigences qui s'y appliquent en matière de mise à la terre.
- Dans tout lieu humide ou à forte conductivité (comme les terrasses en métal ou les ouvrages métalliques), utilisez un disjoncteur de fuite à la terre.
- N'utilisez pas de cordons d'alimentation amovibles usés, dénudés, effilochés ou endommagés de quelque manière que ce soit avec le générateur.
- Avant d'effectuer tout entretien sur le générateur, déconnectez la batterie de démarrage du moteur (si le modèle en est équipé) afin de prévenir un démarrage accidentel. Déconnectez le câble de la borne de la batterie marquée comme NÉGATIVE, NEG ou (-) en premier. Reconnectez ce câble en dernier.
- En cas d'accident causé par une décharge électrique, coupez immédiatement la source d'énergie électrique. Si cela n'est pas possible, essayez de libérer la victime du conducteur sous tension. **ÉVITEZ TOUT CONTACT DIRECT AVEC LA VICTIME.** Utilisez un outil non conducteur, comme une corde ou une planche, pour libérer la victime du conducteur sous tension. Si la victime est inconsciente, administrez-lui les premiers soins et obtenez de l'aide médicale immédiatement.

## RISQUES D'INCENDIE

- **L'essence est une substance hautement INFLAMMABLE et ses vapeurs sont EXPLOSIVES. Ne laissez personne fumer à proximité pendant que vous manipulez de l'essence et tenez-vous loin des flammes nues, des étincelles et de la chaleur.**
- N'ajoutez jamais de carburant pendant que l'appareil fonctionne ou lorsqu'il est chaud. Laissez refroidir complètement le moteur avant d'ajouter du carburant.
- **Ne remplissez jamais le réservoir de carburant à l'intérieur.** Conformez-vous à toutes les lois relatives à l'entreposage et à la manipulation de l'essence.
- **Ne remplissez jamais le réservoir de carburant à ras bord. Laissez toujours de l'espace pour l'expansion du carburant.** Si le réservoir est trop rempli, le carburant pourrait déborder sur un moteur chaud et provoquer un INCENDIE ou une EXPLOSION. Lorsque le réservoir contient du carburant, n'entrez jamais le générateur dans un lieu où les vapeurs d'essence pourraient atteindre une flamme nue, une étincelle ou une veilleuse (comme celles que l'on retrouve sur les appareils de chauffage, les chauffe-eau et les sèche-linge). Cela pourrait provoquer un INCENDIE ou une EXPLOSION. Laissez refroidir complètement l'appareil avant de l'entreposer.

- Essayez immédiatement tout déversement de carburant ou d'huile. Assurez-vous de ne laisser aucune matière combustible sur le générateur ou à proximité de celui-ci. Gardez la zone entourant le générateur propre et exempte de débris et gardez un espace libre de cinq (5) pieds de chaque côté pour permettre une bonne ventilation du générateur.
- N'insérez pas d'objets à travers les fentes de refroidissement de l'appareil.
- **Ne faites pas** fonctionner le générateur si les appareils électriques qui y sont connectés surchauffent, s'il y a des pertes d'électricité, si le moteur ou le générateur produit des étincelles ou si des flammes ou de la fumée se dégagent pendant le fonctionnement de l'appareil.
- Gardez un extincteur près du générateur en tout temps.

## INDEX DES NORMES

1. National Fire Protection Association (NFPA) 70 : NATIONAL ELECTRIC CODE (NEC), consultable au [www.nfpa.org](http://www.nfpa.org)
2. National Fire Protection Association (NFPA) 5000 : BUILDING CONSTRUCTION AND SAFETY CODE, consultable au [www.nfpa.org](http://www.nfpa.org)
3. International Building Code, consultable au [www.iccsafe.org](http://www.iccsafe.org)
4. Agricultural Wiring Handbook, consultable au [www.nerc.org](http://www.nerc.org), Rural Electricity Resource Council P.O. Box 309 Wilmington, OH 45177-0309
5. ASAE EP-364.2 Installation and Maintenance of Farm Standby Electric Power, consultable au [www.asabe.org](http://www.asabe.org), American Society of Agricultural & Biological Engineers 2950 Niles Road, St. Joseph, MI 49085

Cette liste n'est pas exhaustive. Vérifiez auprès d'une autorité compétente s'il existe des normes et des codes locaux qui pourraient s'appliquer à votre juridiction.

## 1.1 DÉSEMBALLAGE

- Retirez tout le matériel d'emballage.
- Retirez la boîte d'accessoires.
- Retirez le générateur de la boîte.

### 1.1.1 PIÈCES ACCESSOIRES

Vérifiez l'ensemble du contenu. Si des pièces sont manquantes ou endommagées, composez le 1-888-436-3722 pour trouver un dépositaire agréé.

- 1 - Manuel du propriétaire
- 1 - Huile SAE 30
- 3 - Cartes d'enregistrement du produit (anglais, espagnol, français)
- Clé à bougie et poignée

## 2.1 CONNAÎTRE LE GÉNÉRATEUR

Veuillez lire le manuel du propriétaire et les règles de sécurité avant d'utiliser ce générateur.

Comparez le générateur avec les figures 1 à 4 afin de vous familiariser avec l'emplacement des diverses commandes et des différents réglages. Conservez ce manuel pour référence ultérieure.

1. **Prise de courant double de 120 V c.a., 20 A** – Fournit une alimentation électrique de 120 V c.a., 20 A pour une utilisation monophasée, un éclairage électrique de 60 Hz, pour l'appareil, l'outil et les charges de moteur.
2. **Disjoncteur (c.a.)** – Chaque prise est munie d'un disjoncteur à 1 pôle de 15 A afin de protéger le générateur des surcharges électriques.
3. **Interrupteur** – Contrôle le fonctionnement du générateur.
4. **Cosse de terre** – Pour mettre à la terre le générateur sur une terre approuvée. Consultez la section « Mise à la terre du générateur » pour de plus amples informations.
5. **Filtre à air** – Filtre l'air entrant alors qu'il est tiré dans le moteur.
6. **Bouton Choke** – À utiliser lorsque le moteur est démarré à froid.
7. **Lanceur à rappel** – À utiliser pour démarrer le moteur manuellement.
8. **Réservoir de carburant** – Le réservoir a une capacité de 3,5 gallons US de carburant.
9. **Bouchon du réservoir à essence** – Emplacement pour le remplissage de carburant.
10. **Jauge de carburant** – Indique le niveau de carburant dans le réservoir.

Figure 1 - Tableau de commande

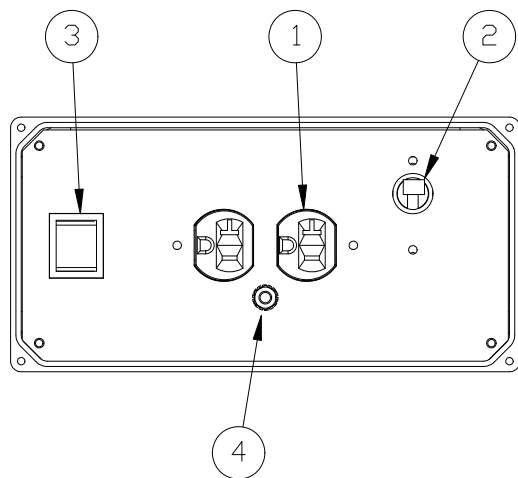

11. **Pare-étincelles** – Réduit les risques d'incendie en retenant les étincelles.
12. **Silencieux** – Réduit le bruit du moteur.
13. **Vérification et remplissage d'huile** – Emplacement pour la vérification du niveau d'huile et pour le remplissage.
14. **Bouchon de vidange d'huile** – Utilisé pour vidanger l'huile-moteur.
15. **Robiniet d'arrêt de carburant** – Robinet situé entre le réservoir de carburant et le carburateur.
16. **Clapet anti-retournement** - Transmet les vapeurs de carburant à l'absorbeur de vapeurs d'essence.
17. **Tuyau de récupération**- Situé entre la prise d'air du moteur et le clapet anti-retournement.

Figure 2 - Commandes générateur/moteur

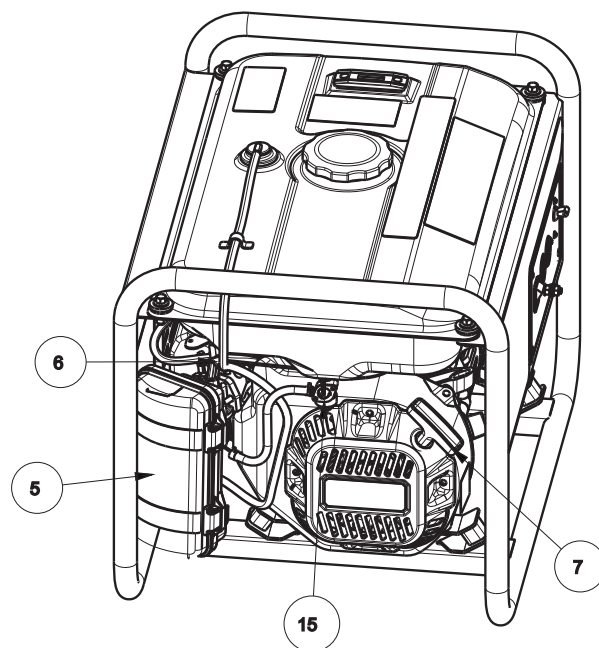

Figure 3 - Commandes générateur/moteur

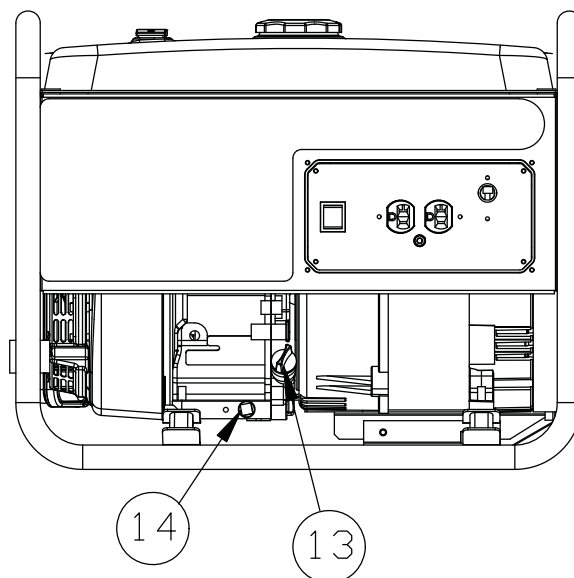
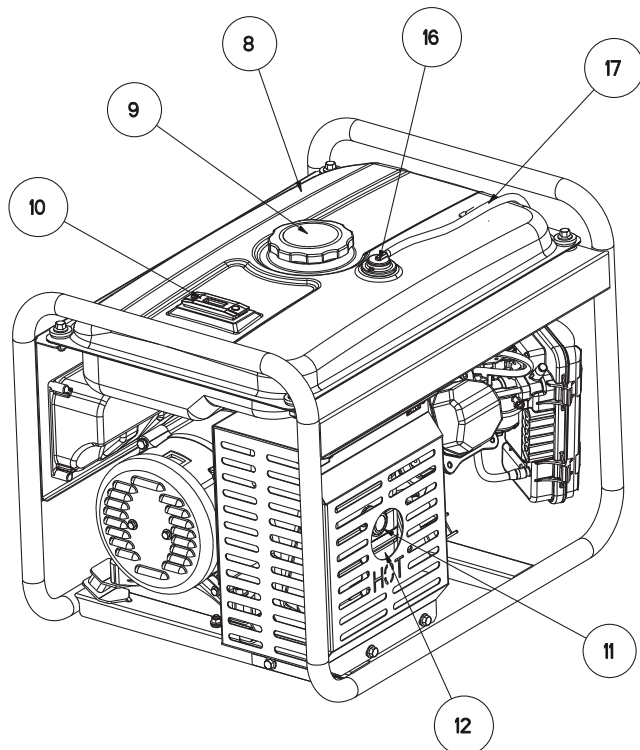

Figure 4 - Silencieux



- ⚠ **Un flux continu d'air de refroidissement et de ventilation adéquat est essentiel pour le bon fonctionnement du générateur. Ne modifiez pas l'installation et ne permettez pas le blocage, même partiel, des dispositifs de ventilation, car cela pourrait sérieusement nuire au bon fonctionnement du générateur. Le générateur DOIT être utilisé à l'extérieur.**
- ⚠ **Ce système d'échappement doit être entretenu convenablement. Ne faites rien qui pourrait rendre le système d'échappement dangereux ou non conforme aux normes ou aux codes locaux.**
- ⚠ **À l'intérieur, utilisez toujours une alarme de monoxyde de carbone alimentée par pile et installée selon les instructions du fabricant.**

## ⚠ DANGER

L'utilisation d'un générateur à l'intérieur peut TUER UNE PERSONNE EN QUELQUES MINUTES. L'échappement du générateur contient du monoxyde de carbone. Il s'agit d'un poison invisible et inodore.



Ne JAMAIS utiliser cet appareil à l'intérieur d'une maison ou d'un garage, MÊME si les portes et les fenêtres sont ouvertes.

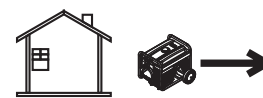

N'utiliser l'appareil qu'à l'EXTÉRIEUR, loin des fenêtres, des portes et des conduits d'aération.

## 2.2 CORDONS ET FICHES DE BRANCHEMENT

### 2.2.1 PRISE DOUBLE DE 120 V C.A.

Il s'agit d'une prise de 120 volts protégée contre les surcharges par un disjoncteur de 15 A (figure 7). Chaque prise peut débiter jusqu'à 15 A de courant. Cependant, la consommation totale ne doit pas dépasser la valeur nominale indiquée sur la plaque signalétique. N'utilisez que des cordons d'alimentation amovibles à trois fils avec mise à la terre, de bonne qualité, bien isolés et dont la tension nominale est d'au moins 125 volts à 20 ampères.

## 2.3 MODE D'EMPLOI DU GÉNÉRATEUR

Si un problème survient lors de l'utilisation du générateur, veuillez appeler la ligne d'assistance pour les générateurs au 1-888-436-3722.

### ⚠ DANGER!

- ⚠ **Ne faites jamais fonctionner le générateur dans un lieu clos ou à l'intérieur! N'utilisez JAMAIS le générateur à l'intérieur de la maison, dans un véhicule ou dans un endroit partiellement clos comme un garage, MÊME SI les portes et fenêtres sont ouvertes! Utilisez le générateur SEULEMENT à l'extérieur, à l'écart des fenêtres ouvertes, des portes et des conduits d'aération et dans un endroit où les gaz d'échappement mortels ne peuvent s'accumuler.**

- ⚠ **Les gaz d'échappement du moteur contiennent du monoxyde de carbone, un gaz que vous ne pouvez ni voir ni sentir. Ce gaz dangereux, s'il est respiré à des concentrations suffisantes, peut provoquer une perte de conscience ou même la mort.**

### 2.3.1 MISE À LA TERRE DU GÉNÉRATEUR

Ce générateur est muni d'une mise à la terre qui relie les composantes du cadre du générateur aux bornes de terre sur les prises de courant alternatif (pour les explications, voir le NEC, 250.34 (A)). Cela permet d'utiliser le générateur de manière portative sans avoir à mettre à la terre le cadre du générateur comme spécifié dans le NEC, 250.34.

#### 2.3.1.1 EXIGENCES SPÉCIALES

Des règlements de l'Occupational Safety and Health Administration (OSHA), des codes locaux ou des ordonnances pourraient s'appliquer à l'usage prévu du générateur.

Veuillez consulter un électricien qualifié, un inspecteur en électricité ou l'agence locale compétente.

Dans certaines régions, les générateurs doivent être enregistrés auprès des entreprises locales de réseau public.

Si le générateur est utilisé sur un chantier de construction, des règlements supplémentaires pourraient s'appliquer.

## 2.3.2 CONNECTER LE GÉNÉRATEUR AU SYSTÈME ÉLECTRIQUE D'UN BÂTIMENT

Il est recommandé d'utiliser un commutateur de transfert manuel lorsque le générateur est connecté directement au système électrique d'un bâtiment. Les connexions d'un générateur portatif au système électrique d'un bâtiment doivent être faites par un électricien qualifié, et ce dans le respect rigoureux de tous les codes de l'électricité et de toutes les lois à l'échelle locale et nationale.

Figure 5 - Mise à la terre du générateur

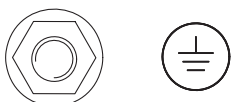

NEUTRAL BODED TO FRAME  
NEUTRE LIÉ AU CADRE  
NEUTREMIS A LA MASSE A LA CARCASSE DU MOTEUR

## 2.3.3 BRANCHEMENT DE CHARGES ÉLECTRIQUES

**NE connectez PAS** de charges de 240 V à des prises de 120 V. **NE connectez PAS** de charges triphasées au générateur. **NE connectez PAS** de charges de 50 Hz au générateur.

- Après le démarrage, laissez le moteur fonctionner quelques minutes afin de lui permettre de se stabiliser et de se réchauffer.
- Branchez et allumez les charges électriques de 120 V c.a., monophasées, de 60 Hz désirées.
- Additionnez la puissance nominale (ou l'intensité nominale) de toutes les charges qui seront connectées en même temps. Le total ne devrait pas dépasser (a) la puissance nominale ou l'intensité nominale du générateur ou (b) le calibre du disjoncteur de la prise fournissant l'électricité. Reportez-vous à la section « Ne pas surcharger le générateur ».

## 2.4 NE PAS SURCHARGER LE GÉNÉRATEUR

Le fait de surcharger un générateur en dépassant sa puissance nominale peut provoquer des dommages au générateur et aux appareils électriques qui y sont connectés. Pour prévenir toute surcharge de l'appareil, respectez les principes suivants :

- Additionnez la puissance nominale de tous les appareils électriques qui seront connectés en même temps. Le total ne doit PAS dépasser la puissance nominale du générateur.
  - La puissance nominale des lumières est indiquée sur les ampoules électriques. La puissance nominale des outils, des appareils et des moteurs est généralement indiquée sur une plaque signalétique ou sur un autocollant apposé sur l'appareil.
  - Si la puissance nominale de l'appareil, de l'outil ou du moteur n'est pas indiquée, multipliez le nombre de volts par le nombre d'ampères pour déterminer le nombre de watts (volts x ampères = watts).
  - Certains moteurs électriques, comme les moteurs à induction, nécessitent environ trois fois plus de watts de puissance pour démarrer que pour fonctionner. Cette demande supplémentaire ne dure que quelques secondes au moment de faire démarrer de tels moteurs. Au moment de sélectionner les appareils électriques à connecter au générateur, assurez-vous de laisser de la place pour cette demande supplémentaire :
- Calculez le nombre de watts nécessaires pour faire démarrer le plus gros moteur.
  - Additionnez à ce nombre la puissance de fonctionnement de toutes les autres charges connectées.

Le Guide de référence des puissances électriques vous aidera à déterminer combien d'appareils le générateur peut faire fonctionner en même temps.

### AVIS :

Tous les nombres sont approximatifs. Pour les renseignements sur la puissance requise, référez-vous à la plaque signalétique du produit.

## 2.5 GUIDE DE RÉFÉRENCE DES PUISSANCES ÉLECTRIQUES

### Appareil . . . . . Puissance de fonctionnement

*Appareil de climatisation (12 000 BTU) . . . . .	1700
*Appareil de climatisation (24 000 BTU) . . . . .	3800
*Appareil de climatisation (40 000 BTU) . . . . .	6000
Chargeur de batterie (20 A) . . . . .	500
Ponceuse à courroie (3 po) . . . . .	1000
Scie à chaîne . . . . .	1200
Scie circulaire (6,5 po) . . . . .	800 à 1000
*Sèche-linge (électrique) . . . . .	5750
*Sèche-linge (gaz) . . . . .	700
*Machine à laver . . . . .	1150
Cafetière . . . . .	1750
*Compresseur (1 HP) . . . . .	2000
*Compresseur (0,75 HP) . . . . .	1800
*Compresseur (0,5 HP) . . . . .	1400
Fer à friser . . . . .	700
*Déshumidificateur . . . . .	650
Ponceuse à disque (9 po) . . . . .	1200
Coupe-bordures . . . . .	500
Couverture électrique . . . . .	400
Cloueuse électrique . . . . .	1200
Cuisinière électrique (par élément) . . . . .	1500
Poêle à frire électrique . . . . .	1250
*Congélateur . . . . .	700
*Ventilateur d'appareil de chauffage (3/5 HP) . . . . .	875
*Ouvre-porte de garage . . . . .	500 à 750
Séchoir à cheveux . . . . .	1200
Perceuse à main . . . . .	250 à 1100
Taille-haie . . . . .	450
Clé à chocs . . . . .	500
Fer . . . . .	1200
*Pompe à jet . . . . .	800
Tondeuse . . . . .	1200
Ampoule électrique . . . . .	100
Four micro-ondes . . . . .	700 à 1000
*Refrigerateur de lait . . . . .	1100
Brûleur d'appareil de chauffage . . . . .	300
Radiateur autonome au mazout (140 000 BTU) . . . . .	400
Radiateur autonome au mazout (85 000 BTU) . . . . .	225
Radiateur autonome au mazout (30 000 BTU) . . . . .	150
*Pistolet à peinture, sans air (1/3 HP) . . . . .	600
Pistolet à peinture, sans air (portable) . . . . .	150
Radio . . . . .	50 à 200
*Réfrigérateur . . . . .	700
Cocotte mijoteuse . . . . .	200
*Pompe immergée (1,5 HP) . . . . .	2800
*Pompe immergée (1 HP) . . . . .	2000
*Pompe immergée (0,5 HP) . . . . .	1500
*Pompe de puisard . . . . .	800 à 1050
*Scie circulaire à table (10 po) . . . . .	1750 à 2000
Téléviseur . . . . .	200 à 500
Grille-pain . . . . .	1000 à 1650
Tondeuse à fouet . . . . .	500

\* Calculez le triple du nombre de watts indiqué pour le démarrage de ces appareils.



## 2.6 AVANT DE DÉMARRER LE GÉNÉRATEUR

Avant de faire fonctionner le générateur, ajoutez de l'huile-moteur et de l'essence comme indiqué ci-dessous :

### 2.6.1 AJOUT D'HUILE MOTEUR

L'huile doit satisfaire aux classes d'entretien SJ ou SL de l'American Petroleum Institute (API) ou les dépasser. N'utilisez pas d'additifs spéciaux. Choisissez le degré de viscosité de l'huile en fonction de la température de fonctionnement prévue (voir aussi le tableau).

- Au-dessus de 0 °C (32 °F), utilisez de l'huile SAE 30
- Entre 4 et -32 °C (40 °F et -10 °F), utilisez de l'huile 10W-30
- Pour toutes les plages de températures, vous pouvez utiliser de l'huile 5W-30 synthétique

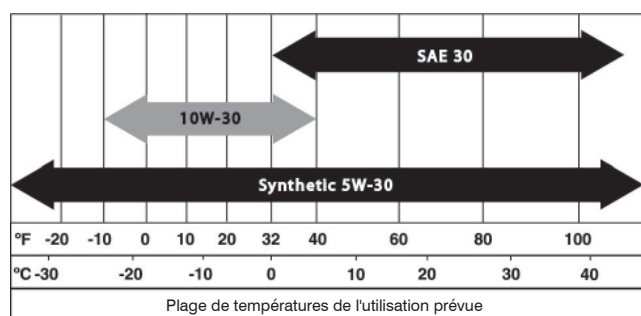

#### ⚠ MISE EN GARDE!

⚠ Toute tentative de lancer ou de démarrer le moteur avant qu'il ait fait l'objet d'un entretien adéquat avec l'huile recommandée peut entraîner une panne de moteur.

1. Installez le générateur sur une surface de niveau (ne dépassez pas 15° dans quelque direction que ce soit).
2. Nettoyez l'espace autour de l'orifice de remplissage d'huile et retirez le bouchon et la jauge graduée.
3. Essuyez la jauge à l'aide d'un chiffon.
4. À travers l'orifice de remplissage, remplissez lentement le moteur d'huile jusqu'à ce que celle-ci atteigne la marque H (High) sur la jauge (figure 9). Interrompez régulièrement le remplissage pour vérifier le niveau d'huile. **Faites attention de ne pas trop remplir le réservoir de carburant.**
5. Remplacez le bouchon et serrez-le fermement à la main.
6. Vérifiez le niveau d'huile du moteur avant chaque démarrage par la suite.

Figure 6 – Jauge

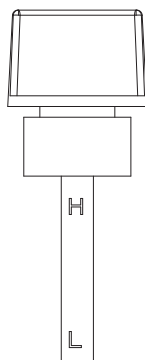

### 2.6.2 AJOUT D'ESSENCE

#### ⚠ DANGER!

⚠ L'essence est une substance hautement INFLAMMABLE et ses vapeurs sont EXPLOSIVES. Ne remplissez jamais le réservoir de carburant à l'intérieur. Ne remplissez jamais le réservoir de carburant lorsque le moteur fonctionne ou qu'il est chaud. Laissez refroidir complètement le moteur avant de remplir le réservoir de carburant. Évitez de renverser de l'essence sur un moteur CHAUD. N'allumez PAS de cigarette et NE fumez PAS pendant le remplissage du réservoir de carburant.

#### ⚠ AVERTISSEMENT!

⚠ Ne remplissez pas le réservoir de carburant à ras bord. Laissez toujours de l'espace pour l'expansion du carburant. Si le réservoir de carburant est trop rempli, du carburant pourrait déborder sur un moteur chaud et provoquer un INCENDIE ou une EXPLOSION.

1. Utilisez de l'essence ordinaire SANS PLOMB avec le moteur du générateur. N'utilisez pas d'essence contenant plus de 10 % d'éthanol ajouté et n'utilisez jamais d'essence E85. Ne mélangez pas de l'huile et de l'essence.
2. Nettoyez la zone entourant le bouchon de l'orifice de remplissage; retirez le bouchon.
3. Ajoutez lentement de l'essence ordinaire sans plomb dans le réservoir de carburant. **Veillez à ne pas le remplir à ras bord** (figure 7).
4. Installez le bouchon du réservoir et essayez l'essence renversée.

Figure 7 - Réservoir de carburant

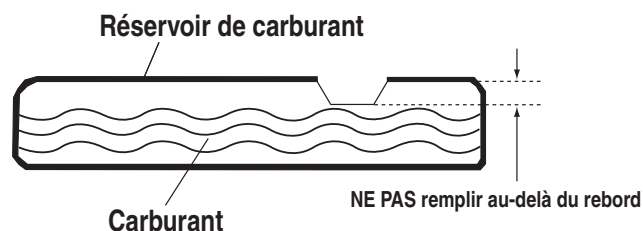

**IMPORTANT :** Il est important d'empêcher la formation de dépôts de gommages dans les parties du circuit d'alimentation comme le carburateur, le tuyau de carburant ou le réservoir de carburant durant l'entreposage. Les mélanges alcool-essence (essence-alcool, éthanol, méthanol) peuvent attirer l'humidité, ce qui entraîne la séparation et la formation d'acides pendant l'entreposage. Les gaz acides peuvent endommager le circuit d'alimentation d'un moteur pendant qu'il est entreposé. Pour éviter ces problèmes, le circuit d'alimentation doit être vidé avant tout entreposage de 30 jours ou plus. Voir la section « Entreposage ». N'utilisez jamais de produits nettoyants pour le moteur ou le carburateur dans le réservoir de carburant, car cela pourrait endommager celui-ci de façon permanente.



## 2.7 POUR DÉMARRER LE MOTEUR

### ⚠ AVERTISSEMENT!

**Ne faites jamais démarrer et n'arrêtez jamais le moteur lorsque des dispositifs électriques sont connectés aux prises ET que les dispositifs connectés sont allumés.**

- Voir la section CONNAÎTRE LE GÉNÉRATEUR pour voir l'emplacement des composants.
- 1. Débranchez toutes les charges électriques des prises de l'appareil avant de démarrer le moteur.
- 2. Assurez-vous que l'appareil est bien de niveau (ne pas dépasser 15° dans toutes les directions).
- 3. OUVREZ le robinet d'arrêt de carburant (figure 11).
- 4. Mettez l'interrupteur du moteur à la position ON (figure 11).
- 5. Mettez le levier d'étrangleur en position FULL CHOKE (figure 11).
- 6. Pour faire démarrer le moteur, empoignez fermement la poignée du lanceur à rappel et tirez lentement jusqu'à ce que la résistance augmente. Tirez rapidement vers le haut et vers l'extérieur.
- 7. Après le démarrage du moteur, mettez le levier d'étrangleur en position 1/2-CHOKE jusqu'à ce que le moteur se mette à fonctionner en douceur, puis mettez-le en position RUN. Si le moteur faiblit, remettez le levier d'étrangleur en position 1/2-CHOKE jusqu'à ce que le moteur se mette à fonctionner en douceur, puis mettez-le en position RUN.

### AVIS :

**Si le moteur démarre mais ne continue pas à tourner, mettez le levier d'étrangleur en position START et répétez les instructions de démarrage.**

## 2.8 ARRÊTER LE MOTEUR

1. Mettez toutes les charges hors tension, puis débranchez les charges électriques des prises du tableau du générateur. Ne faites jamais démarrer et n'arrêtez jamais le moteur lorsque des dispositifs électriques sont connectés aux prises et que ceux-ci sont en position MARCHE.
2. Laissez le moteur tourner à vide pendant plusieurs minutes pour stabiliser les températures internes du moteur et du générateur.
3. Mettez l'interrupteur en position OFF.
4. Fermez le robinet de carburant.

## 2.9 SYSTÈME D'ARRÊT EN CAS DE NIVEAU D'HUILE BAS

Le moteur est équipé d'un capteur qui arrête le moteur automatiquement lorsque le niveau d'huile descend au-dessous d'un certain niveau. Si le moteur s'arrête de lui-même et que le réservoir de carburant contient suffisamment d'essence, vérifiez le niveau d'huile-moteur.

### 2.9.1 DÉTECTION DU NIVEAU D'HUILE

Si le système détecte un bas niveau d'huile pendant le fonctionnement, le moteur s'arrête. Le moteur ne repartira pas tant que le niveau d'huile ne sera pas devenu acceptable.

## 3.1 PROGRAMME D'ENTRETIEN

Suivez les intervalles du calendrier. Un entretien plus fréquent est requis lors d'une utilisation dans les conditions difficiles mentionnées plus bas.

Vérifier le niveau d'huile	À chaque utilisation
Changer l'huile	*Toutes les 50 heures
Vérifier le jeu des soupapes	***Chaque saison
Entretien du filtre à air	**Toutes les 25 heures
Remplacer la bougie	****Toutes les 100 heures

¥ Changer l'huile après les 20 premières heures d'utilisation.

\* Changer l'huile tous les mois si l'appareil est utilisé avec des charges lourdes ou à des températures élevées.

\*\* Nettoyer plus souvent dans des conditions d'utilisation sales ou poussiéreuses. Remplacer les parties du filtre à air si elles ne peuvent pas être nettoyées adéquatement.

\*\*\* Vérifier le jeu des soupapes et, s'il y a lieu, faire les mises au point nécessaires après les 50 premières heures d'utilisation et toutes les 100 heures par la suite.

\*\*\*\* Nettoyer la bougie et régler l'écartement toutes les 50 heures.

## 3.2 CARACTÉRISTIQUES TECHNIQUES DU PRODUIT

### 3.2.1 CARACTÉRISTIQUES TECHNIQUES DU GÉNÉRATEUR

Puissance nominale .....	1,8 kW**
Puissance de démarrage .....	2,05 kW
Tension nominale c.a.....	120
Courant nominal .....	15 A**
Fréquence nominale.....	60 Hz à 3600 tr/min.
Phase .....	Monophasée
Plage de températures de fonctionnement .....	-17 °C (0 °F) à 43 °C (110 °F)*

\* Lorsque l'appareil est utilisé à plus de 25 °C (77 °C), il peut y avoir une diminution de la puissance du moteur.

\*\* La puissance maximale peut être limitée par des facteurs tels que la teneur en BTU du carburant, la température ambiante, l'altitude, l'état du moteur, etc. La puissance maximale diminue d'environ 3,5 % pour chaque 1000 pieds au-dessus du niveau de la mer; à partir d'une température ambiante de 16 °C (60 °F), elle diminue aussi d'environ 1 % pour chaque 6 °C (10 °F).

### 3.2.2 CARACTÉRISTIQUES TECHNIQUES DU MOTEUR

Cylindrée .....	163 cm <sup>3</sup>
Type de bougie.....	F6TC, NGK BP6IS ou Champion RN11YC
Écartement de la bougie .....	0,76 mm (0,03 po)
Capacité d'essence .....	13,25 l (3,5 gallons US)
Type d'huile.....	Voir le tableau dans la section « Avant de démarrer le générateur »
Capacité d'huile .....	0,6 l (0,634 pte)
Durée de fonctionnement.....	10,5 heures à 1/2 charge
Homologation concernant les émissions de catégorie II*	

\* Le fabricant du moteur doit garantir le système de contrôle des émissions pour une période de deux ans. Cette couverture s'ajoute à la garantie fournie par Generac et peut couvrir le moteur même si celui-ci n'est pas couvert par la garantie Generac.

### 3.3 RECOMMANDATIONS GÉNÉRALES

La garantie du générateur ne couvre pas les objets qui ont été mal utilisés ou mal entretenus par l'utilisateur. Pour bénéficier pleinement de la garantie, l'utilisateur doit entretenir le générateur selon les instructions fournies dans ce manuel.

Certaines mises au point devront être effectuées périodiquement afin d'entretenir adéquatement le générateur.

Toutes les mises au point décrites dans la section « Entretien » de ce manuel doivent être faites au moins une fois par saison. Suivez les exigences prescrites dans le « Programme d'entretien ».

#### AVIS :

**Remplacez la bougie et le filtre à air une fois par année. Une nouvelle bougie et un filtre à air propre assurent un mélange carburé approprié et font en sorte que votre moteur fonctionne mieux et dure plus longtemps.**

#### 3.3.1 ENTRETIEN DU GÉNÉRATEUR

L'entretien du générateur consiste à garder celui-ci propre et sec. Utilisez et entreposez cet appareil dans un environnement propre où il ne sera pas exposé à la poussière, à la saleté ou à l'humidité excessive ou à des vapeurs corrosives. Les fentes d'air de refroidissement du générateur ne doivent pas être bouchées par la neige, par des feuilles ou par toute autre substance étrangère.

Vérifiez régulièrement l'état de propreté du générateur et nettoyez-le lorsque de la poussière, de la saleté, de l'huile, de l'humidité ou toute autre substance étrangère est visible sur sa surface externe.

#### ▲ MISE EN GARDE!

**! N'insérez jamais d'outils ou d'objets à travers les fentes d'air de refroidissement, et ce, même lorsque le moteur n'est pas en marche.**

#### AVIS :

**N'utilisez PAS de boyau d'arrosage pour nettoyer le générateur. De l'eau pourrait pénétrer dans le circuit d'alimentation du moteur et causer des problèmes. En outre, si de l'eau pénètre dans le générateur à travers les fentes d'air de refroidissement, de l'eau pourrait rester prise dans les vides et les fissures de l'isolation du bobinage du rotor et du stator. L'eau et l'accumulation de saleté sur les bobinages internes du générateur réduiront progressivement la résistance d'isolation de ces bobinages.**

#### 3.3.2 POUR NETTOYER LE GÉNÉRATEUR

- Utilisez un linge humide pour nettoyer les surfaces extérieures.
- Une brosse douce à poils soyeux peut être utilisée pour dégager la poussière accumulée, l'huile, etc.
- Un aspirateur peut être utilisé pour ramasser la poussière et les débris qui ne sont pas collés.
- De l'air à basse pression (pas plus de 25 psi) peut être utilisé pour souffler la saleté. Inspectez les fentes d'air de refroidissement et les ouvertures du générateur. Ces ouvertures doivent toujours être propres et non obstruées.

#### 3.3.3 ENTRETIEN DU MOTEUR

##### ▲ AVERTISSEMENT!

**⚡ Débranchez toujours le fil de bougie lorsque vous travaillez sur le générateur et gardez-le à l'écart de la bougie.**

#### 3.3.4 VÉRIFICATION DU NIVEAU D'HUILE

Voir la section « Avant de démarrer le générateur » pour les informations sur la vérification du niveau d'huile. Le niveau d'huile doit être vérifié avant chaque utilisation, ou au moins toutes les huit heures d'utilisation. Maintenez un niveau d'huile adéquat (figure 6).

#### 3.3.5 CHANGEMENT D'HUILE

Changez l'huile après les 20 premières heures d'utilisation, puis toutes les 50 heures par la suite. Si l'appareil est utilisé dans un milieu extrêmement sale ou poussiéreux, ou à des températures extrêmement élevées, changez l'huile plus souvent.

#### ▲ MISE EN GARDE!

**! L'huile chaude peut causer des brûlures. Laissez refroidir le moteur avant de vidanger l'huile. Évitez les contacts prolongés ou répétés de la peau avec l'huile usagée. Nettoyez soigneusement les régions exposées avec du savon.**

**Suivez les instructions suivantes pour changer l'huile une fois le moteur refroidi :**

1. Voir la section CONNAÎTRE LE GÉNÉRATEUR pour voir l'emplacement des composants.
2. Nettoyez la zone autour du bouchon de vidange d'huile.
3. Enlevez le bouchon de vidange d'huile du moteur et le bouchon de l'orifice de remplissage afin de vidanger complètement l'huile dans un contenant approprié.
4. Une fois que l'huile aura été complètement vidangée, installez le bouchon de vidange d'huile et serrez-le fermement.
5. Remplissez le moteur avec l'huile recommandée (voir la section « Avant de démarrer le générateur » pour connaître les recommandations sur l'huile).
6. Essuyez toute l'huile qui aurait coulé.
7. Éliminez l'huile usagée dans un centre de collecte approprié.

#### 3.3.6 REMPLACEMENT DE LA BOUGIE

Utilisez une bougie F6TC, NGK BP6IS ou Champion RN11YC. **Remplacez la bougie une fois par année.** Cela aidera le moteur à démarrer plus facilement et à mieux fonctionner.

1. Arrêtez le moteur et enlevez le fil de la bougie.
2. Nettoyez la zone entourant la bougie et enlevez-la de la culasse.
3. Réglez l'écartement des électrodes à 0,76 mm (0,030 po). Insérez la bougie correctement écartée dans la culasse et réglez le couple de serrage à 15 pi-lb (figure 8).

Figure 8 - Écartement des électrodes

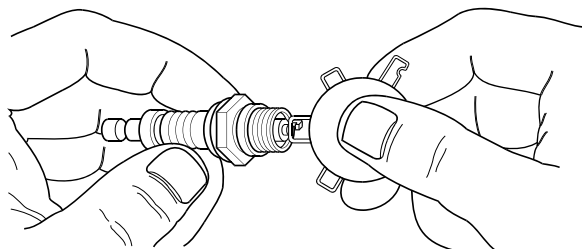

### 3.3.7 PARE-ÉTINCELLES

Le silencieux d'échappement du moteur comporte un écran pare-étincelles. Inspectez-le et nettoyez-le au moins une fois par année (figure 9). Si l'appareil est utilisé sur une base régulière, inspectez-le et nettoyez-le plus souvent.

#### AVIS :

Lorsque le générateur est utilisé dans une zone boisée, broussailleuse en friche, il doit être muni d'un pare-étincelles. Le propriétaire ou l'utilisateur doit veiller à l'entretien approprié du pare-étincelles.

Nettoyez et inspectez le pare-étincelles comme suit :

1. Enlevez le collier de serrage et le pare-étincelles du silencieux.
2. Inspectez l'écran et remplacez-le s'il est déchiré, perforé ou endommagé. N'UTILISEZ JAMAIS un écran abîmé. Si l'écran n'est pas endommagé, nettoyez-le à l'aide d'un solvant commercial.
3. Remettez le pare-étincelles et le collier de serrage en place.

Figure 9 - Pare-étincelles

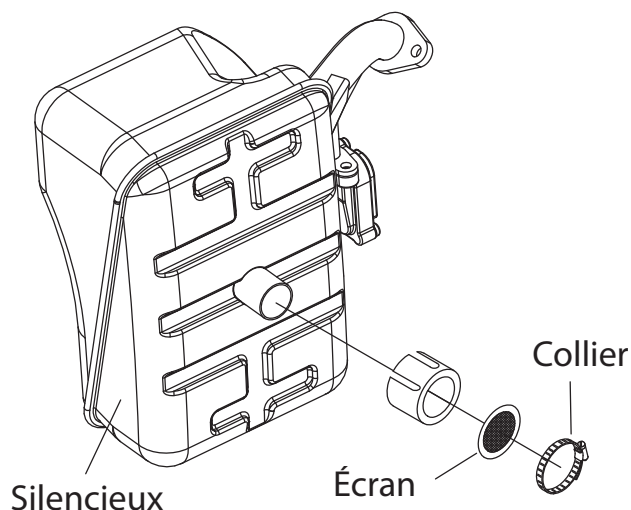

### 3.4 ENTRETIEN DU FILTRE À AIR

Le moteur ne fonctionnera pas correctement et risque d'être endommagé si le filtre à air est encrassé. Nettoyez le filtre à air toutes les 25 heures (figure 10). Nettoyez-le ou remplacez-le plus souvent si l'appareil fonctionne dans un environnement poussiéreux.

1. Retirez le couvercle du filtre à air.
2. Lavez-le à l'eau savonneuse. Séchez le filtre dans un linge propre (NE LE TORDEZ PAS).
3. Nettoyez le couvercle du filtre à air avant de le réinstaller.

Figure 10 - Filtre à air

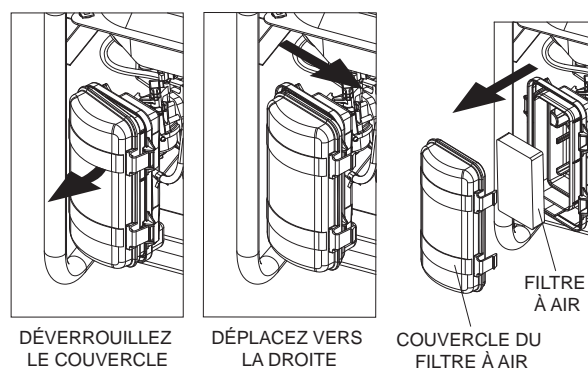

### 3.5 JEU DES SOUPAPES

- Admission —  $0,10 \pm 0,02$  mm (à froid) ( $0,004 \pm 0,001$  po)
- Échappement —  $0,15 \pm 0,02$  mm (à froid) ( $0,006 \pm 0,001$  po)

Vérifiez le jeu des soupapes dans le moteur et faites les mises au point nécessaires, s'il y a lieu, après les 50 premières heures d'utilisation.

**Important :** Si vous n'êtes pas à l'aise pour effectuer cette procédure ou si vous n'avez pas accès aux bons outils, veuillez apporter le générateur au fournisseur de services d'entretien le plus proche pour qu'il fasse lui-même la mise au point. Il s'agit d'une étape très importante visant à assurer la plus longue vie possible du moteur.

### 3.6 INFORMATIONS GÉNÉRALES

Il faut faire démarrer le générateur au moins une fois tous les 30 jours et le laisser fonctionner au moins 30 minutes. S'il est impossible de le faire et que l'appareil doit être entreposé pour plus de 30 jours, suivez les consignes suivantes afin de le préparer pour l'entreposage.

#### ⚠ AVERTISSEMENT!

⚠ Lorsque le réservoir contient du carburant, n'entreposez JAMAIS le moteur à l'intérieur ou dans un lieu fermé et mal aéré où les vapeurs d'essence pourraient atteindre une flamme nue, une étincelle ou une veilleuse (comme celles que l'on retrouve sur les appareils de chauffage, les chauffe-eau, les sèche-linge et les autres appareils d'utilisation du gaz).

### 3.7 ENTREPOSAGE À LONG TERME

Il est important d'empêcher la formation de dépôts de gommages dans les parties essentielles du circuit d'alimentation comme le carburateur, le tuyau de carburant ou le réservoir de carburant durant l'entreposage. Par ailleurs, il a été démontré que les mélanges alcool-essence (essence-alcool, éthanol, méthanol) peuvent attirer l'humidité, ce qui entraîne la séparation et la formation d'acides pendant l'entreposage. Les gaz acides peuvent endommager le circuit d'alimentation d'un moteur pendant qu'il est entreposé.

Pour éviter ces problèmes, le circuit d'alimentation doit être vidé comme suit avant tout entreposage de 30 jours ou plus :

1. Ajoutez un stabilisateur d'essence de bonne qualité au carburant en respectant les indications du fabricant et faites fonctionner l'appareil de 10 à 15 minutes.
2. Une fois le moteur refroidi, videz toute l'essence du réservoir de carburant. Utilisez un siphon non conducteur vendu dans le commerce.

#### DANGER!

 **Videz le carburant dans un contenant approuvé, à l'extérieur et hors de portée des flammes nues. Assurez-vous que le moteur est froid. Ne fumez pas.**

3. Démarrez et faites tourner le moteur jusqu'à ce que le moteur s'arrête faute de carburant.
4. Après le refroidissement du moteur, vidangez l'huile du moteur. Remplissez-le avec une huile de catégorie recommandée.
5. Retirez la bougie et versez environ 15 ml (1/2 oz) d'huile moteur dans le cylindre. Couvrez l'orifice de la bougie avec un chiffon. Tirez quelques fois sur le lanceur à rappel afin de lubrifier les segments de piston et l'alésage du cylindre. L'huile peut être remplacée par un agent de fumigation.

#### MISE EN GARDE!

 **Évitez les jets provenant du trou de la bougie lors du lancement du moteur.**

6. Installez et serrez la bougie. Ne connectez pas le fil de bougie.
7. Nettoyez les surfaces extérieures du générateur. Vérifiez que les fentes d'air de refroidissement et les ouvertures sur le générateur sont ouvertes et ne sont pas obstruées.
8. Remisez l'appareil dans un endroit propre et sec.

### 3.8 AUTRES CONSEILS D'ENTREPOSAGE

- N'entreposez pas l'essence d'une saison à l'autre.
- Remplacez le contenant d'essence s'il commence à rouiller. La présence de rouille ou de saleté dans l'essence causerait des problèmes au carburateur et au circuit d'alimentation.
- Si possible, entreposez l'appareil à l'intérieur et couvrez-le pour le protéger de la poussière et de la saleté. **VEILLEZ À VIDER LE RÉSERVOIR DE CARBURANT.**
- Si l'appareil doit être entreposé pour une certaine durée et qu'il n'est pas pratique de vider le réservoir de carburant, ajoutez un stabilisateur d'essence vendu dans le commerce au carburant pour augmenter sa durée de vie.
- Couvrez l'appareil d'une housse de protection appropriée qui ne retient pas l'humidité.

#### AVERTISSEMENT!

 **NE couvrez JAMAIS le générateur alors que le moteur et la zone d'échappement sont chauds.**

## 4.1 GUIDE DE DÉPANNAGE

PROBLÈME	CAUSE	SOLUTION
<b>Le moteur fonctionne, mais il n'y a pas de sortie en c.a.</b>	<ol style="list-style-type: none"> <li>1. Le disjoncteur est ouvert.</li> <li>2. Mauvaise connexion ou cordon amovible défectueux.</li> <li>3. Le dispositif branché est défectueux.</li> <li>4. Panne du générateur.</li> </ol>	<ol style="list-style-type: none"> <li>1. Réinitialisez le disjoncteur.</li> <li>2. Vérifiez et réparez.</li> <li>3. Connectez un autre dispositif en bon état.</li> <li>4. Communiquez avec un fournisseur de services d'entretien agréé.</li> </ol>
<b>Le moteur fonctionne bien, mais cale quand des charges sont connectées.</b>	<ol style="list-style-type: none"> <li>1. Court-circuit dans une charge branchée.</li> <li>2. Le générateur est surchargé.</li> <li>3. La vitesse du moteur est trop basse.</li> <li>4. Court-circuit dans le générateur.</li> </ol>	<ol style="list-style-type: none"> <li>1. Débranchez la charge électrique touchée.</li> <li>2. Reportez-vous à la section « Ne pas surcharger le générateur ».</li> <li>3. Communiquez avec un fournisseur de services d'entretien agréé.</li> <li>4. Communiquez avec un fournisseur de services d'entretien agréé.</li> </ol>
<b>Le moteur ne démarre pas, ou il démarre, puis il bafouille.</b>	<ol style="list-style-type: none"> <li>1. Le filtre à air est encrassé.</li> <li>2. Il n'y a plus d'essence.</li> <li>3. L'essence est éventée.</li> <li>4. Le câble de bougie n'est pas branché à la bougie.</li> <li>5. Bougie défectueuse.</li> <li>6. Eau dans l'essence.</li> <li>7. Surétrangement.</li> <li>8. Niveau d'huile bas.</li> <li>9. Le mélange combustible est trop riche.</li> <li>10. La soupape d'admission est bloquée en position ouverte ou fermée.</li> <li>11. Le moteur a perdu de la compression.</li> </ol>	<ol style="list-style-type: none"> <li>1. Nettoyez ou remplacez le filtre à air.</li> <li>2. Remplissez le réservoir de carburant.</li> <li>3. Vidangez le réservoir de carburant et remplissez-le de carburant neuf.</li> <li>4. Connectez le câble à la bougie.</li> <li>5. Remplacez la bougie.</li> <li>6. Vidangez le réservoir de carburant et remplissez-le de carburant neuf.</li> <li>7. Mettez la tirette d'étrangleur en position <b>No Choke</b>.</li> <li>8. Remplissez le carter du moteur jusqu'au niveau approprié.</li> <li>9. Communiquez avec un fournisseur de services d'entretien agréé.</li> <li>10. Communiquez avec un fournisseur de services d'entretien agréé.</li> <li>11. Communiquez avec un fournisseur de services d'entretien agréé.</li> </ol>
<b>Le moteur s'éteint lors de l'utilisation.</b>	<ol style="list-style-type: none"> <li>1. Il n'y a plus d'essence.</li> <li>2. Niveau d'huile bas.</li> <li>3. Panne du moteur.</li> </ol>	<ol style="list-style-type: none"> <li>1. Remplissez le réservoir de carburant.</li> <li>2. Remplissez le carter du moteur jusqu'au niveau approprié.</li> <li>3. Communiquez avec un fournisseur de services d'entretien agréé.</li> </ol>
<b>Le moteur manque de puissance.</b>	<ol style="list-style-type: none"> <li>1. La charge est trop élevée.</li> <li>2. Le filtre à air est encrassé.</li> <li>3. Le moteur a besoin d'être entretenu.</li> </ol>	<ol style="list-style-type: none"> <li>1. Reportez-vous à la section « Ne pas surcharger le générateur ».</li> <li>2. Remplacez le filtre à air.</li> <li>3. Communiquez avec un fournisseur de services d'entretien agréé.</li> </ol>
<b>La vitesse du moteur oscille, ou celui-ci faiblit.</b>	<ol style="list-style-type: none"> <li>1. L'étrangleur est ouvert trop tôt.</li> <li>2. Le carburateur fonctionne avec un mélange combustible trop riche ou trop pauvre.</li> </ol>	<ol style="list-style-type: none"> <li>1. Mettez l'étrangleur en position intermédiaire jusqu'à ce que le moteur fonctionne en douceur.</li> <li>2. Communiquez avec un fournisseur de services d'entretien agréé.</li> </ol>